

あふれる笑顔 幸せのまち大東づくり

だいとう

2023年
(令和5年)
4月

DAITO

特集 施政方針

- 5 トピックス … 4月からがん検診が全て無料です／新型コロナワクチン接種情報 など
- 11 フォトニュース … 三好長慶公武者行列in大東／大東eスポーツチャレンジ大会 など
- 34 おすすめイベント … 加藤登紀子コンサート2023／憲法週間記念のつどい など



ダイトンをさがせ!

表紙のどこかにダイトンのイラストが隠れているよ。見つけてね! 先月の答えは28ページにあるよ!



「あふれる笑顔 幸せのまち大東づくり」に向けた まちづくりの「見立て」と「現実化」

東坂浩一市長メッセージ（施政方針要約）

「見立て」と「現実化」で社会に新たな価値観を

約3年前から新型コロナウイルス感染症が拡大し、私たちの日常生活にはさまざまな制限がかかりました。そのことは多くの人々にこれまでの社会の仕組みや価値観について改めて問い直すきっかけとなりました。社会全体が変化に向けて大きく動きだしている今こそ、**新しい価値観を生み出し社会に広げるチャンス**です。

そのためには、「見立て」を「現実化」するということが必要だと考えています。

ここで言う「見立て」とは、医師が診察する際に、

その症状から病気を見立てる、といった場面で使われる「見立て」に近いものがありますが、意味合いはもっと深く、理想とするまちの姿の実現に向けて、これまでの発想にとらわれないさまざまな切り口で物事を見つめ直し、着実に歩いていく道筋を見極めることを意図しています。

本市の行政サービスなども、多角的に見つめ直すことで、新たな発想や価値の転換が生まれます。それを「見立て」、「現実化」することが私のめざすまちづくりです。

「自律」「分散」「連携」によるまちづくり

私はこれまで、「公民連携」「住民自治」「DX」の3つの発想を柱として、地域の課題を解決する「見立て」とその「現実化」を進めてまいりました。この三つの柱に共通する価値観は、まるで小さな魚であっても大群になることで大きな魚を圧倒するように、人や企業などさまざまな主体が、それぞれ「自律」し、時に「分散」し、時に「連携」することでさらに大きな力を発揮するという、「自律」「分散」「連携」によるまちづくりです。

まちづくりの基本理念として掲げる「あふれる笑顔 幸せのまち大東づくり」も、一人ひとりの笑顔が確立され、周囲の人の笑顔に連鎖し、地域全体へと幸せが広がるイメージであり、「自律」「分散」「連携」の価値観に通じています。今後も、時代の変化を見定めながらさまざまな「見立て」を行い、信念を持って「現実化」することで、

本市に関わる一人ひとりが主役となり、希望や喜びを実感しながら暮らし続けられる、「笑顔と幸せがあふれるまちづくり」を力強く推進してまいります。





子育て支援を

もっと充実させます。

ネウボランドだითう 3つのギフトと支援



ネウボランドだითうでは、妊娠・出産から子どもが18歳になるまでの子育てにかかる伴走型の相談支援と経済支援を合わせて実施し、一人ひとりに寄り添います。

子育てスマイルサポート券

合計1万円以上!

子育てニコニコ券	500円券×10枚	育児用品の購入やタクシー利用などに使えます
子育てワクワク券	500円券×10枚	一時保育や家事支援、音楽教室などに使えます
子育てあんしん券	北河内こども夜間救急センターへのタクシー利用に使えます(午後8時以降の片道のみ)	

詳しくはこちら



さらに第2子は2万円分を追加。第3子以降は4万円分を追加します。

ネウボラ+ギフト

あわせて現金10万円

妊娠時	妊娠出産応援ギフト	現金5万円	妊娠届時の面談後に申し込みます
出産時	子育て応援ギフト	現金5万円	はろーベビィ訪問後に申し込みます

詳しくはこちら



入学スタートギフト事業

5歳児アンケートに回答すると、新生活に役立つグッズをプレゼントします。また、アンケートの回答内容に応じてネウボラスタッフがサポートします。



伴走型の相談支援

助産師・保健師・保育士・臨床心理士・ソーシャルワーカーが、妊娠期から子どもが18歳に成長するまで、親子の心や体の変化などさまざまな不安や悩みに寄り添います。



■ 学校給食の無償化

令和5年度の1学期間、市立小・中学校の学校給食を無償化します。(6ページに関連記事あり)



■ 子ども医療費助成の拡充

対象年齢を満15歳年度末から満18歳年度末(18歳に達した日以後の最初の3月31日)までに引き上げます。

■ 公民連携スクールの実現

個性あふれる子どもが、自分のペースで学べる公民連携スクールの実現に向けて、フォーラムなどを開催します。



■ 欠席連絡の電子化

学校の欠席連絡を電子化し、保護者の皆さんの負担を軽減します。



1 産業振興

1社1社、1人ひとりのチャレンジを応援！
あらゆる連携を応援！

大東市版ブロックチェーンの構築

- 各企業が培ってきたノウハウや人材などを結束させる仕組み（大東市版ブロックチェーン）を構築し、個々の企業だけでは対応できなかった問題を解決することや、より大きなビジネスへのチャレンジが可能となる環境を整備



大東市版ブロックチェーンのイメージ

起業支援

- 大東ビジネス創造センター（D-Biz）などで起業相談窓口の設置や、セミナーを開催

市内企業のDX推進

- 企業の強みをインターネットで公開し、技術革新やビジネスのマッチングにつなげる取り組みを実施

2 教育・人材育成

「個」の能力や可能性をもっと伸ばす！
個別最適な学びの環境に！

教育のDX

- 全ての小・中学校でAI型デジタルドリルを導入し、一人ひとりに応じた効果的な学習を実施
- 学校授業の様子をAIで分析し、より良い授業づくりに生かす



AI分析のイメージ

学びの選択肢の拡充

- 小学校と中学校を1つの施設にまとめて一体的な学びを実現する、義務教育学校などの設立を検討

子どもから大人まで学べる場

- 子どもから大人までが主体的に本市のまちづくりに関わりながら学習する「大東未来キャンパス構想」を検討

3 都市整備

魅力的な資源をもっと魅力的に！
誰もが快適に移動できるまちに！

歴史・文化資源の魅力最大化

- 飯盛城跡や平野屋新田会所跡の保存を進めるとともに、講演会や気軽に参加できるイベントを実施



交通環境の改善

- 本市が運行するコミュニティバス、乗合タクシーや民間事業者が運行する公共交通など、本市全域の交通体系の見直しを検討
- 鉄道の連続立体交差化について引き続き検討
- 道路や施設などハード面のバリアフリー化、人材・意識などソフト面のバリアフリー化を推進

3駅周辺の魅力創出とJR四条畷駅周辺整備

- JR野崎駅の西側および東側の駅前広場整備を実施
- 嵯峨園第1、2住宅のリニューアルに向け、北条まちづくりプロジェクト第Ⅱ期構想の取り組みを推進
- JR四条畷駅東側のペDESTリアンデッキの整備などに着手



JR四条畷駅東側の完成イメージ

1 生活基盤強化

防災・減災対策

- 精度の高い災害情報の提供を行う防災アプリの普及促進
- 円滑な災害対応を可能にする防災支援システムを活用した防災訓練の実施
- 備蓄物資の充実と、誰もが安心して避難できる環境の整備



身近な治安維持

- 市が直接管理する街頭防犯カメラを新たに整備

物価高騰対策

- マイナンバーカードを取得し、公金受取口座を登録した人に3千円を支給

安心できる住まいの確保

- 野崎エリア全体のまちづくりと絡めて深野園住宅の建て替えを検討
- 重度障害者グループホームなどの開設などに係る支援制度を充実

ゼロカーボンシティ※1の実現

- 2050年のゼロカーボンシティの実現をめざした温暖化防止対策実行計画の策定

2 健康増進

病気の予防と早期発見

- がん検診の休日検診実施体制の拡充や、自己負担金の無償化
- 本市独自に令和5年度分の国民健康保険料を減額

社会参画の推進

- 交流や就労など幅広い選択肢につながる「66歳地域デビュー応援事業」を実施
- 高齢者自身も地域を支える担い手となる「生活サポート事業」を引き続き推進

いつまでも安心して暮らせる環境整備

- 「大東元気でまっせ体操」の取り組みを継続支援



- 「大東市ハローライト事業」を本格導入
- 迷い人を見つけられる GPS ※2発信機能付き IoT 機器※3の購入に対する支援

3 行政運営のアップデート

市政運営体制の強化

- 根拠に基づいた効果的な政策を立てるため、情報収集力、データ活用力など職員能力のアップデート
- 将来的な行政サービスを見据えた庁舎のあり方を検討

行政手続のオンライン化

- オンライン申請手続きに係るキャッシュレス決済を導入
- 大東市公式 LINE の機能を拡充
- デジタルディバイド※4対策を推進



用語解説

- ※1 ゼロカーボンシティ … 2050年までにCO₂の排出量を実質ゼロにすることをめざす自治体
- ※2 GPS … 人工衛星 (GPS衛星) から発せられた電波を受信し、現在位置を特定する技術
- ※3 IoT機器 … インターネットに接続されたあらゆるモノのこと
- ※4 デジタルディバイド … インターネットやコンピューターを使える人と使えない人との間に生じる格差



市独自事業 大東市はがんの早期発見に力を入れています！

4月からがん検診が全て無料です

集団検診と、医療機関で受診する個別検診があります。

〈集団検診〉

健康カレンダー・ホームページで予約受付開始日などを確認し、予約してください。

●予約方法＝電子申請もしくは地域保健課窓口、予約専用電話 ☎ 875・2745



電子申請

〈個別検診〉

医療機関で受診する検診です。実施医療機関はホームページ・健康カレンダーで確認し、希望する医療機関へ直接予約をしてください。予約時に「大東市の〇〇がん検診受診希望」と伝えてください。



ホームページ

がん検診など実施内容

検診名	対象年齢(受診日時点)		費用
大腸がん検診	満40歳以上		無料
肺がん検診			
胃がん検診 ※1	内視鏡検査 ※2	①令和5年3月31日時点で満50・55・60・65歳 ②満50歳以上70歳未満の①以外で、医師が胃バリウム検査不可と認めた人 ※3 ③受診日時点で満70歳以上 ※3	
	バリウム検査	満50歳以上	
子宮頸がん検診	和暦で奇数年生まれの女性	満20歳以上	
乳がん検診		満40歳以上	
肝炎ウイルス検査	令和5年3月31日時点で満39歳以上 ※4		
ピロリ菌抗体検査	胃バリウム検査を受ける満50歳以上 ※5		千円※7
骨粗しょう症検診 (手首のレントゲン検査) ※6	満15歳以上		

- ※1 前年度に内視鏡検査を受けていない人が対象
- ※2 地域保健課へ事前申請要
- ※3 和暦で奇数年生まれ
- ※4 生涯1回限り。地域保健課へ事前申請要(昭和58年4月1日～昭和59年3月31日生まれの人は無料クーポン券が届きます)
- ※5 生涯1回限り
- ※6 集団検診のみ
- ※7 費用免除該当者(①受診日時点で満70歳以上②市民税非課税世帯③生活保護世帯④身体障害者手帳1・2級、療育手帳A、精神障害者保健福祉手帳1級)の②～④は地域保健課へ無料受診券の事前申請要

【注意事項】 自覚症状がある人は、医療機関で保険診療を受けてください。妊娠・授乳中、断乳後1年未満、ペースメーカーを装着している、豊胸手術を行っている場合などは一部のがん検診において受診できません。受診日時点で市に住民登録がない場合や、同じ検診を重複して受診した場合、全額自己負担となります。

固地域保健課 ☎ 874・9500

記号の見方 固とき 固ところ 固内容 固講師 固出演 固対象 固定員 固費用 固無料 固持ち物 固整理券配布・チケット販売 固その他 固申し込み先 固問い合わせ先 固メールアドレス 固一時保育あり(原則有料、申込要、詳細はお問い合わせください)



新型コロナウイルスワクチン接種情報 (3月17日時点)



5月7日で一部接種が終了します。特にオミクロン株対応ワクチンを接種していない人は、早めの接種をご検討ください。

※最新情報はホームページをご確認ください [ホームページ](#)

接種を希望する人は、下の表から各接種会場や医療機関を確認の上、予約してください。

次回接種	対象年齢	12歳以上	5～11歳	6か月～4歳
1～2回目接種		A	C	E 接種回数など詳しくは、医療機関でご確認ください。
3回目接種 (2回目接種から3か月経過)		B	D	
4回目接種 (3回目接種から3か月経過)			—	
5回目接種 (4回目接種から3か月経過)			—	

対象	ワクチンの種類	接種場所	予約方法
A	ノババックス	大阪府ホテルプリムローズ 大阪接種センター	電話 ▶ ☎ 06・6910・1951
	ファイザー社製 (従来型)	集団接種	集団接種Web予約 ▶ 電話 ▶ ☎ 800・4645
B	オミクロン株対応ワクチン (★) (ファイザー社製、モデルナ社製)	個別接種	各医療機関に予約 詳しくはこちら ▶
C	小児用ワクチン (ファイザー社製)	・小児の接種を実施している医療機関 ・集団接種	集団接種Web予約 ▶ 電話 ▶ ☎ 800・4645
D	小児オミクロン株対応ワクチン (ファイザー社製) ※3月27日から変更されました		
E	乳幼児用ワクチン (ファイザー社製)	乳幼児の接種を実施している医療機関	各医療機関に予約 詳しくはこちら ▶

(★) 現在のところオミクロン株対応ワクチンは 1人1回限り です。

団塊接種券や接種場所、市の集団接種の予約など

市「新型コロナ予防接種」コールセンター (日曜日・祝日を除く: 午前9時～午後5時30分)

※聴覚に障害があるなどで電話の予約が難しい場合はファクスをご利用ください
※コールセンターは臨時で休業する場合があります

☎ 800・4645 ☎ 874・9529

マイナポイント(最大2万円分)の申込期限が
5月末までに延長されました

マイナンバーカードの申請を2月末までに完了している人が対象です。詳しくは、総務省ホームページをご覧ください。

大東市マイナンバーカード普及促進給付金事務局コールセンター ☎ 800・5121



1学期間の学校給食費を無償化

物価高騰に対する子育て世代の経済的負担軽減を目的に、今年度の1学期間、市立小・中学校の給食費を無償化します。また、「物価高騰負担軽減対策※」は、今年度も継続します。

※学校給食食材費の物価高騰相当分 (小学校1食当たり20円、中学校1食当たり25円) を市の公費負担とする。

各学校管理課 ☎ 870・9642

住宅に関する補助金の紹介

耐震診断・耐震改修補助

大規模地震による建築物の倒壊などの被害の軽減を図るため、昭和56年5月31日以前に建てられた建築物の耐震診断および耐震改修等費用の一部を補助します。

●補助額(例:木造住宅の場合)

耐震診断:5万円/戸

耐震改修など:

最大100万円/戸

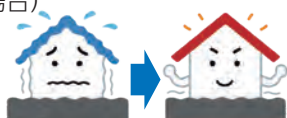

空家のリフォーム補助

築20年以上で耐震性を有し、1年以上居住・使用されていない戸建・長屋住宅をリフォームする場合、リフォーム工事費の半額、上限20万円(長屋の場合は20万円/住戸、かつ50万円/棟)を補助します。なお、施工業者は市内に所在地がある業者から選定してください。



隣接地等取得補助

流通しにくい狭小空家・空地を減らすため、居住している土地に2㎡以上境界を共有する50㎡以下の狭小地を取得した場合、その取得費用などの一部に対して最大50万円を補助します。



木造住宅除却補助

昭和56年5月31日以前に建築された耐震性のない木造の一戸建住宅・長屋および共同住宅を除却する場合、除却費用の一部を補助します。

●補助額=戸建住宅:30万円

長屋・共同住宅:30万円/住戸かつ

最大90万円/棟



三世代家族推進事業補助

子どもを安心して産み育てられ、高齢者などが安心して暮らすことができるよう、三世代が助け合う環境づくりを支援します。

☑️市外から転入し、市内に住む親世帯との同居・近居に伴い、住宅を購入された子育て世帯

●補助額=同居:30万円、近居:20万円

☑️三世代同居などのための新築または購入した住宅について、子ども世帯の世帯員名義で所有権の登記を行っていること



子育て世代空家リフォーム補助

子育て世代の流入・定住を促すために、子育て世代が空家をリフォームする場合、工事費用の一部を補助します。

なお、リフォーム工事の契約前に申込書の提出が必要ですのでご注意ください。



☑️市外から転入し、かつ対象となる空家を購入し、リフォームを行う子育て世帯

●対象空家=昭和56年6月1日以降に建てられ、かつ築20年以上経過する、1年以上使用されていない空家(昭和56年5月31日以前に建築された住宅は、耐震診断により耐震性を有することが確認された住宅または耐震改修により耐震性が確保された住宅(同時に耐震改修を行う場合を含む))

●補助額=上限100万円(リフォーム工事費の3分の1)



補助にはさまざまな条件があります。詳しくはお問い合わせください。

☎️ 国都市政策課 ☎️ 870-0483

南部地域コミュニティバス・東部地域乗合タクシーのご案内

大東市南部地域 コミュニティバス

JR住道駅の南側を2コース運行し、買い物などの暮らしを支えます。「乗客定員9人」という小型車両で運行しています。

※車いすに乗ったままでの乗降はできません

利用料金

● 大人 **200円**

● (★)

各コースの停留所および時刻表はこちらから！



運行日 週3日、月・水・金曜日〔祝日と振替休日および年始(1月1日～3日)は運休〕

※第一交通株式会社と協定を締結しました
協定期間：令和5年4月1日～令和8年3月31日まで

4月から、「北条コース」「野崎・寺川コース」「中垣内コース」の全3コースに!!

- 北条コースでは、四条駅から野崎駅まで乗り継ぎなしで行けるようになります。
- 野崎・寺川コースでは、野崎方面は、いいもりびらざなどに、寺川方面はダイエー大東寺川店などに行けるようになります。

大東市東部地域 乗合タクシー

個人利用のタクシーと比べて、「地域の人と乗り合う」と「予約を受けてはじめて運行する」という違いがあります。ご理解の上ご利用ください。

利用料金は距離に応じて

● 200円・230円

● 250円・290円

● の4種類

● (★)



各コースの停留所および時刻表はこちらから！



運行日 北条コース／月・火・金曜日
野崎・寺川コース、中垣内コース／月・水・金曜日

※株式会社オービーシーと協定を締結しました
協定期間：令和5年4月1日～令和8年3月31日まで

ご利用には電話またはファクスによる**事前予約が必要**です。

【運行事業者名】株式会社オービーシー

☎06・4309・3930 FAX 06・4309・3933

ダイトンのステッカーが目印だよ！



- ★65歳以上、小児(小学生以下)、身障手帳、精神手帳、療育手帳を持っている人、第一種障害者手帳を持っている人の介護者(障害者1人につき1人まで)は**半額**
- ※降車時にお釣りがでないよう、小銭でお支払いください。クレジットカード、ICカードなどでの支払いはできません

こども新聞〈大東版〉を発行！

大東市のまちづくりの計画である「幸せデザイン 大東※」を詳しく知るために、計画に書かれた6つのテーマに沿って、6人のこども記者が関連するスポットを取材しました。

こども新聞は
ホームページで
ご覧いただけます



※「幸せデザイン 大東」
市民一人ひとりが幸せ
になってほしいという
願いを込めて、大東市が
めざすまちの将来像と
その実現に向けた取り
組みを示した計画。

テーマ④
確かな学力向上と教育環境の充実
〒西部図書館
図書館がめざす姿を知ることができたよ
響花さん

テーマ②
エリアの価値を高める都市整備と都市空間の創出
〒morineki
まちの魅力を知ることができたよ
奏子さん

テーマ①
危機管理の徹底
〒新田中央公園防災備蓄倉庫
防災や備蓄の大切さを学んだよ
一颯さん

テーマ⑤
出産や子育ての安心と魅力の創出
〒ネウボランドだいとう
安心して子育てができることがわかったよ
咲希さん

テーマ⑥
チャレンジする人と産業の後押し
〒アルアルマイホームカフェ
チャレンジする人が活躍できることを知ったよ
あこさん

テーマ③
健康寿命の延伸
〒赤井公民館(大東元気でまっせ体操)
健康長寿の秘訣を学べたよ
陽向さん

取材動画は
こちらから

こども新聞特設ホームページ
「幸せデザイン 大東」

大東市のおもしろスポット紹介

市内で気になる「おもしろスポット」を小学生から募集し、ミステリーを解き明かすおもしろスポット紹介動画を作成しました。

こども新聞の取材動画とおもしろスポット紹介動画は、本市公式YouTubeで配信中！ぜひご覧ください。



大東市がめざすまち

災害に強くどこよりも安心で、楽しく居心地のよい空間が広がり、年齢にかかわらずいきいきと暮らせるまち。皆さんが彩り豊かな教育を受けて、将来安心して子育てや仕事でのチャレンジができるまち。そのようなまちにしていきたいため、これからも取り組みを進めていきます。

図 戦略企画課 ☎ 870・0404

記号の見方 ①とき ②ところ ③内容 ④講師 ⑤出演 ⑥対象 ⑦定員 ⑧費用 ⑨無料 ⑩持ち物 ⑪整理券配布・チケット販売
⑫その他 ⑬申し込み先 ⑭問い合わせ先 ⑮メールアドレス ⑯一時保育あり(原則有料、申込要) ⑰詳細はお問い合わせください

市役所の窓口が変わります～組織機構を変更します～

さまざまな行政課題に対応し、住民サービスの向上を図るため、4月から組織機構を変更します。主な変更は次のとおりです。

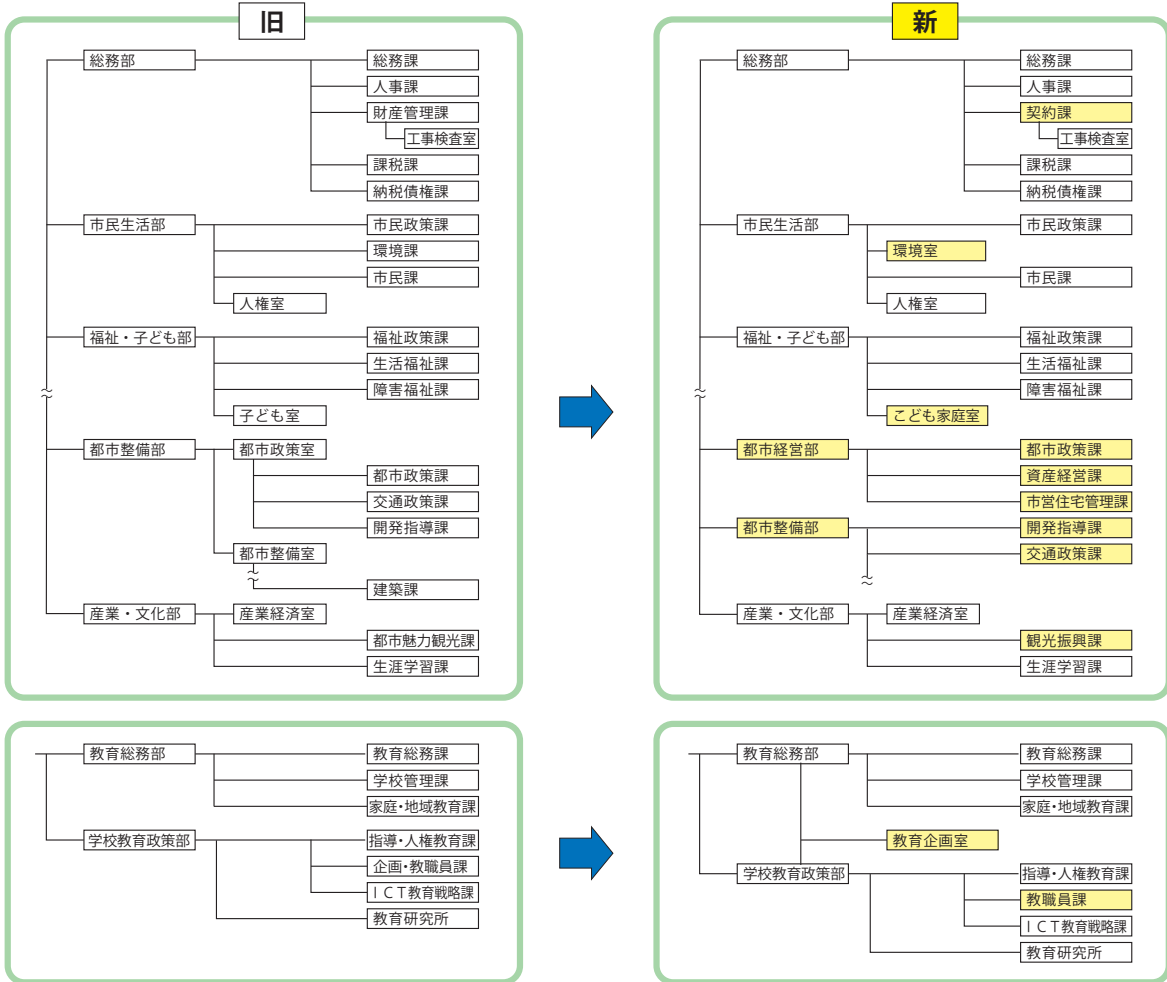

また、組織機構の変更により、名称や執務室の位置が変わる課などは、次のとおりです。

市役所庁舎(西別館)レイアウト 4月から

西別館3階

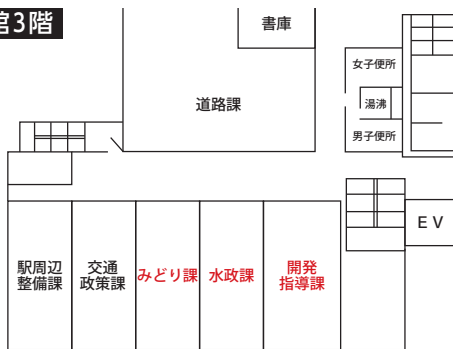

西別館4階

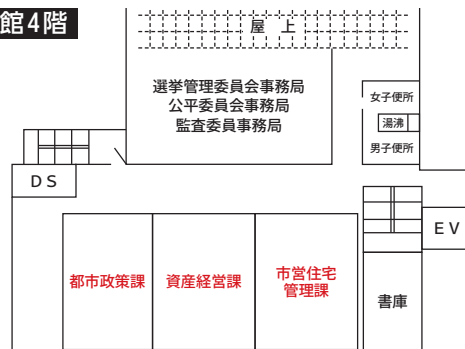

問 戦略企画課 ☎ 870・0404

●●●●●● 2月11日 ●●●●●●

華麗で素朴なオカリナの世界

オカリナ バレンタインコンサート
(アクロス)

関西を中心に海外でも活躍する小林理子さんのオカリナコンサート。高音の曲は陽気に、低音の曲は体全体に響きわたるようでした。心が高揚したり、しっとりと落ち着いたたりしたひとときでした。



▲80人もの観客が来場

◀オカリナの響きが美しい

取材：市民レポーター 森川安生



① ◀スノードームと中に詰める小物
▼シルクスクリーンで印刷されたバッグ



③ ▲商品の説明を聞く来場者たち

▼春のお花フレームづくり



●●●●●● 2月11日・12日 ●●●●●●

ワクワクがとまらない!

春と出会う色イロコーディネートイベント
(morineki)

規格外の野菜で作られたピクルス、おいしそうなジャム、好きなものを詰め込めるスノードームなど、見るだけでワクワクするものが大集合。一生懸命作品作りに取り組む子どもたちの姿と、童心に返る大人たちの姿が印象的でした。



取材：市民レポーター 富岡紀江、小野由香里
(写真①②) (写真③④)

●●●●●● 2月13日 ●●●●●●

楽しく笑顔で踊ろう

にこにこダンススタジオ
(フロムアースキッズ)

振り付けを教わりながら、子どもたちが笑顔で楽しく踊るダンススタジオ。何より感動したのは、指導していた講師が旧諸福児童センター(現フロムアースキッズ)に通っていたこと。大東市で育った子どもたちが、大きくなって地元を好きでいてくれて、すてきだと思いました。

取材：市民レポーター 森川安生



▲準備体操を入念に

▼みんな仲良しで息ぴったり♪



▲鏡で動きを見ながら指導



●●●●●● 2月11日 ●●●●●●

スマートフォンで参戦しよう！

大東eスポーツチャレンジ大会 (市民会館)

今大会は、2人一組のチームとなって特殊な車を操作する「ロケットリーグ」で対戦。親子や知人同士などさまざまな参加者があり、対戦実況や勝利者インタビューなどでも盛り上がりを見せ、初めての人もeスポーツの魅力を感じることができる大会でした。

取材：市民レポーター 竹重稔也



大画面で試合を観戦▶



▲家族で協力して対戦している様子



▲一進一退の攻防に目が離せません



ホームページにも掲載中！



●●●●●●●●●● 3月4日 ●●●●●●●●●●

4年ぶりの開催！空も笑顔も晴れ晴れと！

三好長慶公武者行列 in 大東 (北条公園)

今年のテーマ「国際都市大東」にちなみ、住道中学校の英語指導助手であるネイソン・スミスさんが三好長慶役を務めました。市内外から事前応募により集まった総勢140人の参加者は、大東のまちを練り歩き、戦国絵巻さながらの景色をよみがえらしました。

また、長慶生誕の地である徳島県三好市からの参加もあり、徳島県産の野菜販売が人気を集めていました。



◀勝どきを上げる7人の子ども長慶

▼野崎参道商店街を武者行列が埋め尽くす



▲東高野街道にて



◀参加者の中には留学生も

徳島産イチゴを食べてニコリ▶



▲通り過ぎる電車にもアピール

取材：市民レポーター 竹重稔也





情報ボックス

原稿の
締め切り日
6月号：4月18日(火)
7月号：5月23日(火)

※定員・申込などの記載がない場合は申込不要
※携帯電話から本誌の市外局番のない番号にかけるときは、最初に「072」を付けてください

記号の見方

■ 園とき 園とこ 園内容 園講師 園出演 園対象 園定員
■ 費用 園無料 園持ち物 園整理券配布・チケット販売
■ その他 園申し込み先 園問い合わせ先 園メールアドレス
■ 園一時保育あり(原則有料、申込要。詳細はお問い合わせください)

新型コロナウイルス感染症の拡大防止のため、誌面に掲載されているイベントなどは中止または延期になる場合があります。事前に担当課などにご確認ください。
なお、各情報は3月17日時点です。

お知らせ

国民健康保険税から 国民健康保険料に変わります

国民健康保険制度は平成30年4月から、従来の市町村ごとの運営から大阪府域での運営に変更されました。市町村ごとに異なっている保険料などの基準について、府内で統一する必要があるため、令和5年度から国民健康保険税を国民健康保険料に変更します。

これに伴う通知書などの様式は変わりますが、賦課方法および納付方法などに大きな変更はありません。
園保険年金課 ☎ 870・0521

学生納付特例制度を ご存じですか？

学生本人の所得が一定額以下であれば、国民年金保険料の納付が猶予される制度があります。
園大学(大学院)、短期大学、高等学校、専修学校および各種学校(修業年限1年以上の課程)などに在学する人 ●承認期間 4月～翌年3月(次年度も在学予定の場合、3月末から4月上旬に再申請の用紙が送付されます) 園承認された期間は老齢基礎年金を受け取るために必要な期間に算入されますが、年金額には反映されません。将来受け取る年金額を増額するため、10年以内であれば保険料を納めることができる「追納制度」の利用をお勧めします
園守口年金事務所 国民年金課 ☎ 06・69922・3031

国民健康保険に加入している人へ 市・府民税の申告は お済みですか？

国民健康保険に加入している人は、保険料の計算や高額療養費の自

記号の見方 園とき 園とこ 園内容 園講師 園出演 園対象 園定員 園費用 園無料 園持ち物 園整理券配布・チケット販売 園その他 園申し込み先 園問い合わせ先 園メールアドレス 園一時保育あり(原則有料、申込要。詳細はお問い合わせください)

己負担限度額の判定に市・府民税の申告が必要です。4月中に申告用紙を送付しますので、令和5年度(令和4年1月～12月中の所得)の申告をお願いいたします。ただし、所得税の確定申告をした人や、給与または公的年金のみの収入で、支払者から給与支払報告書や公的年金等支払報告書の提出をしている人は申告の必要はありません(医療費控除や社会保険料控除などの所得控除を受ける必要がある人を除く)。
園保険年金課 ☎ 870・0521

「市独自支援」物価高騰対策事業 大東市応援ギフトカード 受け取りは6月30日まで

対象の人には2月中に世帯ごとにゆうパックでギフトカードを送付しました。対象の人で受け取っていない場合はご連絡ください。期限を過ぎると受け取ることができませんのでご注意ください。

園1人につき5千円分(千円券5枚)のJCBギフトカード 園令和4年10月1日現在で市の住民基本台帳に登録している人
園応援ギフトカード配布事業事務局
コールセンター ☎ 800・5248
870・9608 ☒ datogift@or.knt.co.jp

マイナンバーカード用 電子証明書の発行などの 業務停止

国のシステム更改作業のため、5月1日(月)・2日(火)は窓口で、マイナンバーカードの氏名や住所の変更、暗証番号のロック解除や再設定、電子証明書の発行などができません。詳しくは総務省のホームページをご覧ください。
園4月29日(祝)～5月7日(日)
園市民課 ☎ 870・0457



市税など納期限のお知らせ

期限の過ぎた納付書では納付できない場合がありますので、期限までにお納めください。口座振替をご利用の人は預金の残高確認をお願いいたします。期限までに納付が困難な人は事前にご相談ください。
園介護保険料(第1期) ●納期限 5月1日(月)
園保険収納課 ☎ 870・9619

児童扶養手当・特別児童扶養手当の手当月額改定

児童扶養手当・特別児童扶養手当の月額が、4月分から左表のとおり改定されます。

新しい金額の証書を希望する人はお問い合わせください。

			改定後
児童扶養手当	第一子	全部支給	44,140円(+1,070円)
		一部支給	44,130円～10,410円 (+1,070円～+250円)
	第二子	全部支給	10,420円(+250円)
		一部支給	10,410円～5,210円 (+250円～+120円)
	第三子以降	全部支給	6,250円(+150円)
		一部支給	6,240円～3,130円 (+150円～+80円)
特別児童扶養手当	1級	53,700円(+1,300円)	
	2級	35,760円(+860円)	

子ども支援グループ ☎ 870・9655

固定資産税(土地・家屋)を縦覧・閲覧できます

縦覧

☎ 4月3日(月)～5月31日(水)午前9時～午後5時30分(土・日曜日、祝日)

を除く) ④土地・土地の納税者、家屋・家屋の納税者(いずれも本人以外は委任状が必要) ●縦覧事項 ①土地・所在、地番、地目、地積、価格、家屋・所在、家屋番号、種類、構造、床面積、価格

閲覧

☎ 4月3日(月)～来年3月29日(金)午前9時～午後5時30分(土・日曜日、祝日、年末年始を除く) ④所有者、賃借権やその他の使用または収益を目的とする権利を有する人(本人以外は委任状、借地・借家人などは権利関係を示す書面要) ●閲覧事項 ①固定資産課税台帳に記載されている事項(価格、相当税額など) ②課税課 ③本人確認書類 ④個人情報保護のため、本人確認書類をご提示いただけない場合、縦覧・閲覧はできません

固定資産の価格

土地・家屋の価格は3年に1度見直し(評価替え)が行われます。本年度は原則として据え置かれています。令和4年中に新築・増改築のあった家屋や、地目変更・分筆・合筆など利用形態に変更のあった土地は、新たに価格を決定しています。償却資産は、毎年1月1日の状況を1月31日までに申告していただき、これに基づいて毎年価格を決定します。

納税通知書の発送

4月末ごろ発送の予定です。5月10日を過ぎても届かないときはご連絡ください。

☎ 0419 関課税課 ☎ 870・0419

ごみ処理施設を新設します

東大阪市清掃施設組合敷地内のごみ焼却施設(第四工場)が稼働後42年を経過し、老朽化が進んでいることから、ごみ処理施設を新設します。平成29年に廃止した第三工場の跡地に建設し、完成は令和13年3月を予定しています。



第六工場イメージ図

☎ 6021 ☎ 072・962・6125

運転者講習会を開催します

とき	ところ
4月20日(木)	市民会館(キラリエホール)
21日(金)	野崎人権文化センター
24日(月)	阪奈自動車教習所
25日(火)	グリーンホール田原
26日(水)	北条人権文化センター
27日(木)	四條畷市市民総合センター

☎ 午後7時から1時間程度(30分前から受付) ④ ④受講カード(お持ちの人) ④ ④野崎人権文化センター、北条人権文化センター、阪奈

自動車教習所へは、自動車での来場はご遠慮ください ④市民政策課 ☎ 870・4010

有料道路障害者割引制度の見直し

1人1台の要件の見直し、オンライン申請の導入など、割引対象や申請方法が変更されました。詳しくは、阪神高速道路のホームページをご覧ください。



☎ 3838 ④障害福祉課 ☎ 870・9630 ☎ 873・3838

たばこによる火災に注意

たばこによる火災が毎年多く発生しています。次のことに注意しましょう。

- ・寝たばこは、絶対にやめる
- ・たばこは、決められた場所以外では吸わない
- ・吸い殻は、水に浸して完全に消す
- ・たばこの投げ捨てはしない
- ・火の着いたたばこを放置せず、離れるときは火を消す
- ・灰皿はいつもきれいにし、水を入れておく

④消防本部予防課 ☎ 872・2342



高齢者および重度障害者(児)への訪問理容サービスの実施

自力または介助により理容店へ出向くことが困難な高齢者や重度障害者(児)への訪問理容サービスを提供しています。

①65歳以上で要介護認定が3〜5の人
②身体障害者手帳1・2級の所持者
③療育手帳(A判定)所持者(いずれも身体状況の聞き取りを行います)
●利用回数 上限年4回まで
¥理容1回につき1100円
申込要、介護保険証・障害者手帳など必要書類あり

甲 岡65歳以上の人・高齢介護室 ☎870・0472 ☎872・8080、65歳未満の人・障害福祉課 ☎870・9630 ☎873・38838

重度障害者住宅改造成事業を実施

日常生活動作に支障をきたし、住宅改造をすることで改善が期待される身体障害者世帯に、住宅の改造費を助成します。生計中心者の令和4年(6月までは令和3年)の所得税が7万円以下の世帯など、要件がありますので直接お問い合わせください。予算が無くなり次第終了します。
●対象世帯 身体障害者手帳の等級が1〜2級か下肢幹3級以上

2 甲 岡高齢支援グループ ☎870・0472

電磁調理器の購入費の補助

日常生活の便宜を図り、出火を防止するため、電磁調理器の購入費を補助します。

①65歳以上のみの世帯で、加齢による心身機能の低下に伴う出火防止などへの配慮が必要な非課税世帯
一部負担あり

甲 岡高齢支援グループ ☎870・0472 ☎872・8080

災害時用救護資材の寄贈

日本赤十字社大東市地区から災害時用救護資材として、「土のうステーション」3セットが寄贈されました。これは、市民の皆さんからお預かりした令和4年度の活動資金を日本赤十字社大阪府支部に送金し、その額に応じた交付金を活用したものです。



岡 市民政策課 ☎870・9612

列車内ちかん被害相談

24時間相談を受け付けています。痴漢の被害に遭ったり、目撃したりしたときは一人で悩まず、一緒に対応方法を考えましょう。

5・1234 岡 府警察鉄道警察隊 ☎06・688

合葬墓「虹の丘」(合葬式墓地)

飯盛霊園組合が管理を行う合葬式のお墓です。

形式	内容	費用
合葬	直接、合葬室に埋蔵	5万920円
合葬+個別安置	骨つばに納めた状態で10年間安置した後、合葬室に埋蔵	①10万1,840円 ②12万7,300円
合葬+記名	虹の丘の名板に氏名などを刻字し、直接合葬室に埋蔵	①15万2,770円 ②20万3,690円
合葬+個別安置+記名	虹の丘の名板に氏名などを刻字し、骨つばに納めた状態で10年間安置した後、合葬室に埋蔵	①20万3,690円 ②28万70円

①関係市(大東・守口・門真・四條畷市)の市民、飯盛霊園墓所使用者、死亡時に関係市の市民だった埋蔵予定者の遺骨所持者②①以外の人
甲 岡飯盛霊園組合が市民政策課の窓口にある使用許可申請書に必要書類を添えて、郵送または持参で飯盛霊園組合 ☎0743・78・1195

マイナンバーカード 休日交付・申請補助

交付は通知書がお手元に届いている人のみです。申請書の作成補助希

記号の見方 脚とき 脚とこ 脚内容 脚講師 脚出演 脚対象 脚定員 脚費用 脚無料 脚持ち物 脚整理券配布・チケット販売 脚その他 脚申し込み先 脚問い合わせ先 脚メールアドレス 脚一時保育あり(原則有料) 脚申込要 脚詳細はお問い合わせください

広告の問い合わせは (株)ウィット ☎072・668・3275

広告

自転車に乗るときは、ヘルメットを着用しましょう！

『改正道路交通法』が今年4月1日に施行され、年齢にかかわらず自転車利用時のヘルメットの着用が努力義務になります。

自分が自転車を運転するときだけでなく、幼児・児童を自転車に乗せるときもヘルメットを着用させましょう。

ヘルメットはあなたの命を守ります！

ヘルメット非着用で自転車事故により亡くなった人の約6割は頭部を損傷しています※。また、ヘルメット非着用時の致死率は、着用時と比べて約2.2倍も高くなっています。自転車事故による被害を軽減するためには、頭部を守ることが大変重要です。

※平成29年～令和3年合計

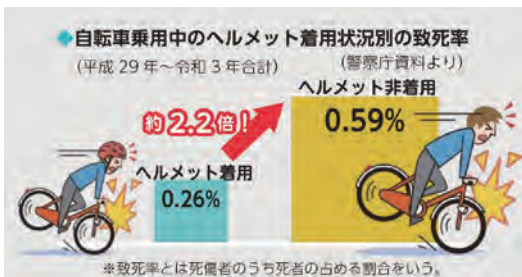

画像引用『改定した自転車安全利用五則を守りましょう！』(内閣府)

岡市民政課 ☎870・4010

不動産無料一般相談

市民の皆さんの不動産にまつわる困り事、悩みなどの解消をめざし、毎月第1・3月曜日に不動産無料一般相談を行っています。

時 4月17日(月)・5月1日(月)午後1時

岡市民課 ☎870・0457

後4時30分

時 4月15日(土)・23日(日)午前9時～午後4時30分

望の人は、本人確認ができるもの(顔写真入りは1点、それ以外は2点)を持参してください。通常業務は行っていません。

ゴーヤーやきゅうりの種を無料配布

緑のカーテンは、夏に日当たりの良い窓の全面を、ゴーヤーやきゅうりのつる性植物で覆います。室内への直射日光を抑え、葉から出る水蒸気によって周りの温度を下げ、節電対策にも有効です。

岡都市政策課 ☎870・0483

4時(1回30分以内) 岡市役所
●相談員 11月曜日：全日本不動産協会、3月曜日：大阪府宅地建物取引業協会

4月は若年層の性暴力被害予防月間

モデルやアイドルなどの勧誘などを装って、性的な行為などの写真や動画の撮影に応じるよう強要したり、女子高校生などにアルバイトとしての性的な行為を強要する被害が広がっています。また、SNSや薬物、飲酒などを通じての性被害も深刻な問題です。



岡4月12日(水)から 岡1人2袋まで(1袋4〜5粒程度)。なくなり次第終了

岡環境室 ☎870・4014

4月2日〜8日は自閉症・発達障害の啓発週間

4月2日は「世界自閉症啓発

話「#9110」
■【AV出演強要】「JKビジネス」に関するトラブル【警察専用電話「#8103」
■【性暴力被害】「性暴力被害相談センター」大阪(SACHICO)「#8891」
■【性犯罪・性暴力被害】「性犯罪被害相談電話 各都道府県警察」
■【その他の性被害】「女性の権利ホットライン」0570・070・810
※平日午前8時30分～午後5時15分
岡人権室 ☎800・3255

寄付

●乗得寺仏教婦人会から2万8356円 ●大東市グラウンド・ゴルフ連盟から福祉事業にと9050円 ●自彊(じきやう)術(じゆつ)体操(たいそう)クラブから福祉事業にと3千円 ●株式会社双葉化学商會大東市学校警備労働組合から福祉事業にと3千円

寄贈

●船井電機株式会社から車イス3台

下水道のはなし

水洗化工事のお願い

公共下水道が使用可能な地域(供用開始済み区域)で、くみ取り式または浄化槽のトイレを使用しているお宅は、速やかに水洗化工事を行ってください。

岡下水道施設課 ☎871・1197



日本実行委員会 ホームページ



催し



サートイホール

〒574・0037 新町13-30
☎ 873・0030 FAX 873・0119

▼サートイホール主催事業

サートイボランティア養成講座

時 5月20日(土)午後2時 函音楽練習室 函展示・コンサートなどをサポートするボランティアの養成 函18歳以上(高校生は不可) 定先着10人 函

申込書(ホームページからダウンロード可)を記入して来館、ファクス、メール 函 tojwase@astem-co.co.jp

中央図書館

〒574・0037 新町13-30
(総合文化センター内)
☎ 873・3523 FAX 873・3610

●今月の休館日

第1・2・3月曜日

●今月のおはなし会

4月8日(土)午前10時30分…春のおはなしフェスティバル 朗読 花みずぎ
4月22日(土)午前11時…中央図書館員

●今月の展示テーマ

一般書…図書館 春の本まつり
児童書…教科書にでてくるおはなし

▼小学生1日図書館員体験

時 4月23日(日)午前10時〜午後4時
函小学5・6年生 定先着3人 函
エプロン、動きやすい服装で(サンダル不可)、昼食

申 4月8日午前9時から電話

▼図書館「なぞ解き」イベント

「ひゃっか王からの挑戦状」

時 4月29日(祝)〜5月13日(土) 函 図書館内のヒントを手がかりになぞを解こう! 函小学生(3年生以上推奨) 定先着50人 函

西部図書館

〒574・0062 水野4-4-70
(来ぶらり南郷内)
☎ 873・1451 FAX 873・1461

●今月の休館日

西部図書館…第1・2・3水曜日

まなび南郷…第1・3水曜日

●今月のおはなし会

4月30日(日)午前11時…西部図書館員
5月6日(土)午後2時…こんぺいとう

●今月の展示テーマ

一般書…新しいことを始めよう!
児童書…たまご大集合

①スペシャルおはなし会

時 4月15日(土)午前11時 函 大型絵本など 函朗読 花みずぎ 定先着15人

図書館 アラカルト

図書館員が選んだオススメ本



「世界の看板にゃんこ」

新美敬子/著 河出書房新社

かわいいにゃんこが、民宿の送迎係や駄菓子屋の番頭、漫画喫茶の受付など、世界中で毎日出迎えてくれます!世界19か国42匹の看板にゃんこが、土地や店の魅力を語る猫フォトエッセイです。



「すうがくでせかいをみるの」

ミゲル・タンコ/作 福本友美子/訳

西成活裕/日本語監修 ほるぷ出版

うちの家族には、それぞれ好きなことがあります。「好きなことがあるっていいな」と思い、わたしも探してみることに。ひとつだけ、これだ!と思った好きなこととは…。自分らしさや個性の大切さを学べる絵本です。



寺川団地前	5日(水)・19日(水)	午後3時15分~4時15分
三箇小学校	6日(木)・20日(木)	午後3時15分~4時15分
北条小学校	7日(金)・21日(金)	午後2時50分~4時
あいの里竜間	12日(水)・26日(水)	午後3時30分~3時50分
龍間公会堂	12日(水)・26日(水)	午後4時~4時40分
まなび北新	13日(木)・27日(木)	午後3時15分~4時15分
諸福小学校	14日(金)・28日(金)	午後3時15分~4時15分

※変更の場合あり

自動車図書館
やまなみ号

4月

時 5月4日(祝)午後2時 函 小学生以上の子と保護者 定先着8組 函
②③④⑤ 4月3日午前9時から電話

東部図書館

〒574・0015 野崎3-6-1
(来ぶらり四条内)
☎ 812・6768 FAX 876・3577

●今月の休館日

第1・2・3火曜日

●今月のおはなし会

4月8日(土)午後2時…こんぺいとう
4月22日(土)午前11時…東部図書館員

記号の見方 函とき 函ところ 函内容 函講師 函出演 函対象 函定員 函費用 函無料 函持ち物 函整理券配布・チケット販売 函その他 申申し込み先 函問い合わせ先 函メールアドレス 函一時保育あり(原則有料、申込要、詳細はお問い合わせください)



5月6日(土)午後2時：朗読花みずき
●今月の展示テーマ

一般書：健康診断のすすめ
児童書：宇宙へ行くのも夢じゃない！

私の推し本

●募集受付 4月1日(土)～23日(日)

●好きな本に紹介コメントを添えて
展示しませんか 他展示期間：5月
1日(月)～31日(水)

目の錯覚で不思議工作

時 5月7日(日)午後1時30分～3時
所 歴史とスポーツふれあいセンター
●厚紙でトリックアートを作る ●
小学4年生以上 定 先着10人 ●
特色鉛筆、はさみ
申 4月17日午前9時から電話

アクロス

〒574・0036 末広町1・301
☎869・6505 FAX870・1405

アクロスdeフォークジャンボリー
動画配信中

●「だいたう人財問屋」
紹介day」を、You
Tube「アクロス&D
IC21チャンネル」で配信していま
す ●「夢楽らいび」一座、だいた
う人財問屋登録者の皆さん



文化情報センター

〒574・0026 住道2・3・1
D1C21(圖)アクロス ☎869・6505

ワールド・ドキュメンタリー
上映&感想会

時 5月28日(日)①午前10時30分②午後
2時30分(各30分前開場) ●①「ソ
ニータ」②「ジエンダー・マリアー・ジ
ュ」全米を揺るがした同性婚裁判」
定 各48人 ●500円 他感想会(参加
自由)は30分程度。未就学児不可
申 4月6日から電話か来館でア
クロス ☎869・6505

アマチュアミュージシャン
ライブフェス 出演者募集

時 8月6日(日) ●アマチュアで音楽
活動をしている個人・グループ 定

アクロス歴史文化カレッジ

時 午後2時～4時
所 生涯学習センターアクロス 4階特別会議室
定 各30人
●各700円、一括2400円(初回時支払い)
●4月6日から電話か来館でアクロス
☎869・6505

検証！おおさかと大東の古代史(全4回)

おおさかを舞台とした考古学、古代史の研究は大きく進展しています。今回は日本古代の歴史像を左右する大きな課題を取り上げ、さらに大東を中心とする古代讃良の世界の最新の歴史も紹介します。

5月14日(日)	韓国の前方後円墳と河内	龍谷大学講師・松波宏隆さん
6月11日(日)	前期難波宮跡と「大化改新」論	元津山郷土博物館館長・湊哲夫さん
7月2日(日)	百舌鳥・古市古墳群と河内政権論	堺市世界遺産課・小林和美さん
8月13日(日)	河内讃良の古代史	大阪公立大学講師・濱田延充さん

20組程度 ●1組1800円 ●
出演者事前説明会 6月10日(土)午後
6時30分(参加必須) 他詳しくは、
募集要項をご覧ください

申 5月7日(必着)までに応募用紙を
書いて、デモ音源やDVDなどを添
えて来館か郵送

「アマミューサポーター」の
メンバーになりませんか？

ライブフェスを盛り上げてくれる
メンバーも募集しています。

時 サポーター会議：5月14日(日)午後
6時30分 ●出演者選考、広報活動
や当日の運営補助など ●音楽好き
な人

申 アクロス配布の申込用紙を記入し
来館、郵送、ファクス ☎870・140
5

広告



歴史民俗資料館

〒574・00015 野崎3・6・1
 (歴史とスポーツふれあいセンター内)
 ☎876・70011 ㊟876・77002

▼春季展

「野崎観音慈眼寺展」

「慈眼寺を取り巻く寺々」

㊟4月15日(土)～5月28日(日)午前9時
 30分～午後7時30分(第1・3火曜日は休館) ㊟慈眼寺と「野崎まいり」の歴史にまつわる史料の紹介と展示 ㊟

北条人權文化センター

〒574・00011 北条3・10・5
 ☎877・60066
 ㊟877・60067



▼親子あそぼう会

㊟4月19日(水)午前10時～11時 ㊟育児相談や子どもの身体測定 ㊟圃地域保健課・北条こども園職員 ㊟未就学児と保護者 ㊟親子合わせて先着10人 ㊟母子健康手帳

▼アコースティックギター教室

時第1・3月・金曜日午後4時30分～5時30分(月によって変動あり)

㊟小・中学生 ㊟4人 ㊟月2千円

㊟ギター貸し出しあり

㊟電話か来館

▼キッズルーム「チャケラ」

時毎週月曜日～金曜日午前9時～午後5時 ※祝日は除く ㊟親子同士の交流の場 ㊟未就学児と保護者 ㊟親子合わせて先着10人 ㊟電話

▼「ホッ」とできるサロン

時毎週金曜日午後1時～3時 ※祝日は除く ㊟誰でも自由に参加できる交流の場。元気でまっせ体操

野崎人權文化センター

〒574・00015 野崎1・24・1
 ☎879・15551
 ㊟879・15552



▼指定管理者自主事業

①「なごみ」スペース

時4月13日(木)・20日(木)・27日(木)午前9時30分～11時30分 ㊟お話や折り紙 ㊟15歳以上 ㊟(別途材料費がかかる場合あり)

②楽しく作ろう! なごみキッチン

時4月26日(水)・27日(木)午前10時～正午・午後2時～4時 ㊟

㊟ベーコンポテトパイ

㊟15歳以上 ㊟各6人(多数の場合は抽選)

㊟¥800円 ㊟エプロン、三角巾、ふきん3枚、持ち帰り用容器

㊟4月8日までに来館、電話、ファクス



③なごみカフェ

時第3火曜日午後2時～4時 ㊟交流を支える憩いの場

▼シニア向け「男の料理教室」

時4月14日(金)午前10時～正午 ㊟子キンソナー ㊟10人(予約要) ㊟¥700円 ㊟エプロン、三角巾(バンダナ)、タオル

㊟生活サポートセンター ☎812・6571

相談

生活、人権、就労、進路選択の相談を行っています。

●北条人權文化センター(特非)ほうじょう
 時月～金曜日午前9時～午後5時30分(火・金曜日は午後8時30分まで)
 ☎876・25600

●野崎人權文化センター(特非)大東野崎人權協会
 時月～金曜日午前9時～午後6時、第1・3土曜日午前10時～午後6時(月・木曜日の進路相談は午後8時まで)
 ☎879・8810

●ワークサポート大東(就労相談のみ)
 時月～金曜日午前10時～午後6時
 所住道2・2 大東サンメイツ2番館4階
 ☎870・5370(予約制)

いいもりぱらだい

〒574・00011 北条1・16・16
 (北条コミュニティセンター)
 ☎812・79000
 ㊟812・79100



▼電気工事に伴う臨時休館日

時4月2日(日)

▼スポーツ自主事業

①コミセンサッカー教室 Daichifc

時4月3日～24日の毎週月曜日㊟午後3時30分～4時30分㊟午後4時30分～5時30分 ㊟北条グラウンド

㊟5歳以上の未就学児㊟小学生

㊟¥2千円㊟3200円(初回のみ別途保険料要) ㊟雨天時は体育館シューズ要

㊟電話か来館

②バスケットボールアカデミー

時4月4日～5月2日の毎週火曜日
 ㊟午後5時50分～6時50分㊟午後7時～8時 ㊟北条体育館 ㊟A小学生
 3～6年生㊟中学生 ㊟各15人 ㊟体育館シューズ ㊟費用など詳しくはお問い合わせください

㊟電話で北条コミュニティセンター

か、メールでオーサカシティバス

ケットボールアカデミー ☎ocba

2222@gmail.com

③気軽にエンジョイ!

ニユースポーツ!

時4月5日(水)・19日(水)午後1時～2

おすすめスポットなど
 市内で撮影した
 何げない日常の写真を
 #ダイトウスタイル
 をつけて投稿して
 みませんか?



大東市公式 Instagram です

記号の見方 ㊟とき ㊟ところ ㊟内容 ㊟講師 ㊟出演 ㊟対象 ㊟定員 ㊟費用 ㊟無料 ㊟持ち物 ㊟整理券配布・チケット販売 ㊟その他 ㊟申し込み先 ㊟お問い合わせ先 ㊟メールアドレス ㊟ ㊟時保育あり(原則有料、申込要。詳細はお問い合わせください)



時30分(雨天中止) 所北条グラウン
ド 因ペタンク 定各先着15人 300円
申電話か来館

高齢者支援事業

認知症予防音楽ケア体操

時4月7日(金)、21日(金)、5月5日(祝)
午前10時〜11時 闘田伐マリ子さん
定各40人 各500円
申北条コミュニティセンター ☎812・7900

闘田伐 ☎090・9217・8673

子育て支援事業

①プティパアロマクラフト教室
時4月10日(月)・24日(月)午前10時〜午後5時、13日(木)・27日(木)午前10時〜午後9時 闘小川弘子さん 他費用
など詳しくはお問い合わせください
申闘小川 ☎090・7341・4477
②ベビーマッサージ教室
HUGHUG
時4月25日(火)午前10時30分 因写真

だいたう川柳

令和四年「年間大賞」ならびに
第九十回〜第九十二回入選作品

発表

「大東を愛する 大東を愉しむ だいたう川柳」。今回は、令和四年「館長賞」に選ばれた十二句の中から、図書館に來館した皆さんに選んでいただいた「年間大賞」を発表します。
また、第九十回〜第九十二回の入選作品は十二月、一月、二月に投句していただいた中から、町へのこだわりや愛情があらわれる作品を選び、発表しています。

年間大賞 だんじりに 香りを贈る キンモクセイ

(誠養荘)

十二月 館長賞 飯盛山 雲を蹴散らす 冬満月 (誠養荘)
次点 クリスマス 駅のデッキはきれいだな (上の山 さらさ)

一月 館長賞 大東が 大きく震える 大寒波 (下原寮)
次点 大寒波 飯盛山も 雪化粧 (由乃)

二月 館長賞 小さき市 それでも三つ 図書館あり (you)
次点 飯盛の きらきら木漏れ日 木芽月 (誠養荘)

※投句は、毎月末の締め切りとなります。
投句に関するお問い合わせは、西部図書館まで ☎873・1451

撮影など 闘南佐幸子さん 因1か月健診後〜1歳6か月の子と保護者
定親子10組 闘バスタオル 他費用
など詳しくはお問い合わせください
申闘電話か来館

総合福祉センター

〒574・00037 新町13・13
☎872・2222
☎874・1828



指定管理者自主事業

①楽しい絵手紙教室

闘毎月第3木曜日。初回4月20日(木)午後1時〜3時 闘永田美代子さん
因60歳以上の市民 定先着15人 因

闘水彩用具

②サウンドテーブルテニス体験

闘4月21日(金)午前10時30分〜正午
因視覚障害がある人もプレーできる
ように考案された卓球 定先着10人 因

③高齢者の健康を考える日

闘4月21日(金)午後2時〜3時 因介
護予防の話、足湯、健康測定、健康
相談など 闘作業療法士・勝山このみ
さん 因60歳以上の市民 定15人
(多数の場合は抽選) 因 闘タオル

④シニア向けスマホ活用術

闘4月24日(月)午前10時〜正午 因60
歳以上の市民 定先着15人 因 他
貸し出し用のスマホを使用

諸福老人福祉センター

〒574・00044 諸福1・12・12
☎871・2771

新舞踊教室 生徒募集

闘第1〜4月曜日(月3回程度開催)
午後1時〜2時30分 闘萩乃杏佳さ
ん 因60歳以上の市民 因
申電話か来館



愛の献血

時①4月23日(日)②29
日(祝)③5月3日(祝)④
4日(祝)⑤5日(祝)午前10時〜正午、
午後1時〜4時 因①JR住道駅
前アツキ②③⑤オペアパーク④池
田泉州銀行大東支店 他400mLのみ
主催①大東フレンドフォーラム
②③④大東市献血推進協議会⑤大
東ライオンズクラブ・東大阪大東
啜ライオンズクラブ



お知らせ

催し

スポーツ

募

集

健康

子育て

掲示板



野崎まいり公園

〒574・0015 野崎2・6・10
☎ 878・3303

▼シニア向け！

今さら聞けないスマホ講座

時 4月20日(木)午前10時30分～11時30分
 因 スマートフォンの便利な設定を知ろう！ 定10人(予約要) ¥500円
 申電話か来館

▼膝などの関節痛でお悩みの方へ

時 4月21日(金)午後2時 因 膝の痛み
 の原因となる変形性膝関節症の病態や治療法、自分でできる予防運動など 關野崎徳洲会クリニック 整形外科・角谷医師 定先着30人 ¥0
 關野崎徳洲会介護支援センター・山本 ☎ 874・1643

▼フリーマーケット

時 5月3日(祝)～5日(祝)午前10時～午後4時
 フリーマーケット出展者募集
 定屋外(庭)16区画 ¥1区画1日…千円
 申先着順で電話か来館

主催 野崎参道商店街振興組合

▼大人のソトアソビ…飯盛山

歴史山歩(のぞき編)

時 5月13日(土)午前10時～午後3時
 ●集合場所 野崎まいり公園 因案
 内マップにはない里道など「古の飯盛山」に思いをよせながら歴史トリップ

●コース 野崎観音～野崎城址～飯盛城跡～Morinek i 關チーム飯盛山代表・野中さん 因 10キ程度の高イクが可能な人 定先着15人 ¥2500円(おやつと記念品付き、レンタルシューズ200円、レンタルポール300円別途要) 關昼食
 申 4月8日からホームページ
 關観光振興課 ☎ 870・0442
 主催 (株)ソトアソ



その他

深北緑地の催し

① まちかどプランツ
 時 4月29日(祝)午前10時～11時 因 綿の植え付け ¥0
 ② おえかきフェスタ
 時 5月5日(祝)午前11時～午後3時
 因 園路にチョークでお絵かき ¥0
 ③ 深北の日(ボランティアデー)
 時 5月7日(日)午前10時～11時 因 園内清掃 ¥0
 ※全て雨天中止
 關深北緑地管理事務所 ☎ 877・7471
 ① ぼうかび Base Camp @こみっぺいさん

青少年協会の催し

記号の見方 因とき 因ところ 因内容 關講師 田出演 關対象 定定員 費用 關無料 關持ち物 關整理券配布・チケット販売 他その他 申申し込み先 關問い合わせ先 關メールアドレス 關メールアドレス 關一時保育あり原則有料・申込要 詳細はお問い合わせください

時 4月12日(水)・26日(水)午後2時30分～7時30分 關総合文化センター
 因 宿題・室内遊び・自習など自由に過ごせるスペースです 關小・中学生、高校生、大学生 ¥0
 關青少年協会 ☎ 874・5165
 ② ジュニアリーダー講習会(1) 關
 時 7月9日(日) 8月16日(水)～18日(金)、11月4日(土)～5日(日)、来年1月28日(日)、3月16日(土)～17日(日) 關
 キラリエホール 關 キャンパイだいとう 關 他校の友達と協力して楽しむ、野外体験・活動 關 市内の小学5年生 ¥年間7千円(別途保険代要)
 申 4月7日～6月25日までに来館かホームページで青少年協会 ☎ 874・5165

大東のええとこ「やまびこ」が案内します

① 新緑の国史跡 飯盛城跡を巡る！
 時 4月16日(日)午前9時～午後3時
 ※雨天中止 ●集
 合場所 野崎まいり公園 JR四条駅東口 ●予定
 コース 観察の森
 飯盛城跡～野外活動センター(昼食)
 (絵日傘コース) 野崎城址～野崎観音



申込フォーム

広告

広告

広告の問い合わせは (株)ウィット ☎ 072-668-3275

定先着30人 定300円 随扈食
 ②一緒に歩きましょう！いにしえの野崎まいり

時④5月3日祝～5日祝午前10時・午後2時⑤8日(月)午前10時 ※小雨決行 ●集合場所①JR野崎駅東

②JR住道駅北デッキ ●予定コース①②③④⑤⑥⑦⑧⑨⑩⑪⑫⑬⑭⑮⑯⑰⑱⑲⑳㉑㉒㉓㉔㉕㉖㉗㉘㉙㉚㉛㉜㉝㉞㉟㊱㊲㊳㊴㊵㊶㊷㊸㊹㊺㊻㊼㊽㊾㊿

③おやつづくり・アイデアおやつ
 時④視覚：5月16日(火)午前10時、17日(水)午前10時・午後2時、19日(金)⑤肢体：午前10時⑥聴覚：午後2時

⑦⑧靴下編み⑨靴下編み手芸
 ④各4人 定200円
 ⑤おやつづくり・アイデアおやつ
 時④視覚：5月24日(水)午前10時・午後2時⑤肢体：25日(木)午前10時⑥聴覚：25日(木)・26日(金)午前10時 定各200円

⑦⑧靴下編み⑨靴下編み手芸
 ④各4人 定200円
 ⑤おやつづくり・アイデアおやつ
 時④視覚：5月24日(水)午前10時・午後2時⑤肢体：25日(木)午前10時⑥聴覚：25日(木)・26日(金)午前10時 定各200円

⑦⑧靴下編み⑨靴下編み手芸
 ④各4人 定200円
 ⑤おやつづくり・アイデアおやつ
 時④視覚：5月24日(水)午前10時・午後2時⑤肢体：25日(木)午前10時⑥聴覚：25日(木)・26日(金)午前10時 定各200円

⑦⑧靴下編み⑨靴下編み手芸
 ④各4人 定200円
 ⑤おやつづくり・アイデアおやつ
 時④視覚：5月24日(水)午前10時・午後2時⑤肢体：25日(木)午前10時⑥聴覚：25日(木)・26日(金)午前10時 定各200円

⑦⑧靴下編み⑨靴下編み手芸
 ④各4人 定200円
 ⑤おやつづくり・アイデアおやつ
 時④視覚：5月24日(水)午前10時・午後2時⑤肢体：25日(木)午前10時⑥聴覚：25日(木)・26日(金)午前10時 定各200円

⑦⑧靴下編み⑨靴下編み手芸
 ④各4人 定200円
 ⑤おやつづくり・アイデアおやつ
 時④視覚：5月24日(水)午前10時・午後2時⑤肢体：25日(木)午前10時⑥聴覚：25日(木)・26日(金)午前10時 定各200円

お知らせ

催し

スポーツ

募集

健康

子育て

掲示

健康

子育て

掲示板

定各5人

大東市障害者生活支援センターの催し

対身体障害者手帳を持っている人

時①5月13日(土)午前9時30分～午後0時30分

時②19日(金)午後1時30分～4時30分 所①大東

勇気の一步から救命の一步へ
 普通救命講習

生活支援センター ☎806・13331
 FAX 806・13333 ①daitousekaku
 sienn@sunny.ocn.ne.jp

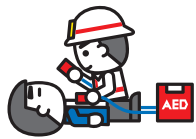

大阪産業大学市民講座

とき	テーマ	講師
5月13日(土)①	①量子もつれをキーワードにした量子情報科学の応用技術と研究成果について	デザイン工学部 情報システム学科 准教授・吉田雅一さん
5月13日(土)②	②フォークの歯はなぜ4本なの？	デザイン工学部 建築・環境デザイン学科 教授・笹岡敬さん
5月20日(土)③	③『82年生まれ、キム・ジヨン』からみる現代韓国社会と日本	国際学部 国際学科 准教授・崔誠姫さん
5月20日(土)④	④近代日本の国際関係と女性たちが見た世界	国際学部 国際学科 講師・湯浅拓也さん
5月27日(土)⑤	⑤プロスポーツの経営：課題と展望	経営学部 商学科 教授・永田靖さん
5月27日(土)⑥	⑥スタジアムの経済性：補助金は必要か	経営学部 商学科 准教授・生田祐介さん
6月3日(土)⑦	⑦SDGs（持続可能な開発目標）のこれまでとこれから	経済学部 経済学科 講師・原口華奈さん
6月3日(土)⑧	⑧世界を救う？！関西の企業のSDGsへの取り組み	工学部 電気電子情報工学科 教授・岩田明彦さん
6月10日(土)⑨	⑨空のカーボンニュートラルを大東市から。航空機電動化	工学部 電気電子情報工学科 教授・熊澤宏之さん
6月10日(土)⑩	⑩交通分野における人口知能AIを活用した自動化	スポーツ健康学部 スポーツ健康学科 准教授・佐藤慶明さん
6月17日(土)⑪	⑪ワールドカップ2022カタール大会、グループEでの日本代表の軌跡	全学教育機構 高等教育センター 講師・城谷大さん
6月17日(土)⑫	⑫日常生活と光化学	

時④午前9時45分～10時45分 ⑥午前11時～正午

消防署4階②四條畷消防署3階
 対AEDを使用した心肺蘇生法
 大東・四條畷市内在住・在勤・在学
 者（中学生以上） 定 他
 申し込みが7人に満たなければ中止
 所 大阪産業大学本館3階302教室 定 200円
 ①新聞紙ちぎり絵「5月の風景」
 時④肢体：5月11日(木)⑤聴覚：12日(金)午前10時 ⑥新聞紙ちぎり絵⑦アートちぎり絵 定各4人 定各200円
 ②靴下編み・靴下編み手芸「座布団」
 時④視覚：5月16日(火)午前10時、17日(水)午前10時・午後2時、19日(金)⑤肢体：午前10時⑥聴覚：午後2時
 ⑦⑧靴下編み⑨靴下編み手芸 定 ④各4人 定200円
 ⑤おやつづくり・アイデアおやつ
 時④視覚：5月16日(火)午後2時 定200円
 ④寄せ植え
 時⑤月18日(木)午前10時 定 春・寄せ植え 定550円
 ⑤おやつづくり・アイデアおやつ
 時④視覚：5月24日(水)午前10時・午後2時⑤肢体：25日(木)午前10時⑥聴覚：25日(木)・26日(金)午前10時 定各200円

中止や変更の場合あり。ホームページでご確認ください
 ① 定 他
 は、はがき、ファクス、メールに住所、氏名（フリガナ）、電話番号、参加希望の講座番号を書いて、〒574-8530 大阪産業大学産学研究所事務室「市民講座」係 ☎875・3001 FAX 875・6551 ①shikouza@cnt.osaka-sandai.ac.jp





スポーツ



市民体育館

〒574・0014 寺川1・20・20

▼指定管理者自主事業

①スマイルヨガ

時 毎週月曜日午後1時15分～2時15分
 分 円リラックスしてヨガができる
 教室 關波市輝美さん 定15人 料 4千円(計10回)

②キッズアートバレエ

時 毎週火曜日(A)午後3時30分～4時30分(B)午後4時30分～5時30分(C)午後5時30分～6時30分(D)午後6時30分～7時
 分 8時 関バレエ教室 關秋内優花さん 関(A)幼児(B)小学1年生以上(C)小学3年生以上(D)中学生 定(A)B各20人(C)D各30人 料(A)B各4千円(D)6千円(各計10回)

③Jr.バレエ教室

時 毎週木曜日(A)午後4時～5時(B)午後5時10分～6時10分(C)午後6時20分～7時50分 關森田綾さん 関(A)3歳～小学校低学年(B)小学校低学年以上(C)小学校高学年以上(許可制)
 定(A)B各20人(C)30人 料(A)B各4千円(C)6千円(各計10回)

④大阪エヴェッサ

バスケットボールスクール
 時 毎週木曜日(A)午後4時30分～5時

50分(B)午後6時～7時20分(C)午後7時30分～8時50分 關大阪エヴェッサスクールコーチ 関小学生(A)初級者(B)中級者(C)中学生 定各20人 料各6600円(計4回) 館室内靴 ※全て無料体験あり。大東GTHホームページ 参照



甲冑市民体育館 ☎871・3201

卓球講習会

時 5月18日(木)午後6時～9時 関技術指導 関小学生以上(小学生は保護者同伴要) 料 大人300円、中学生100円、小学生無料

関柴田 ☎873・4783

主催 Ⅱ体育協会卓球連盟

女性バドミントン講習会

時 月曜日午前9時～正午(日程変更の場合あり) 関技術指導と練習 料 3千円(3か月9回)

甲冑大東市バドミントン連盟・江口

☎876・2499

ソフトバレーボール教室

時 毎週水曜日午前9時～正午 関基本技術の指導、ルール解説、ゲーム 関市内在住・在勤・在学者 料 1回200円

甲冑川上 ☎873・9469

ソフトバレーボール連盟 加盟団体募集

詳しくは、お問い合わせください。
 甲冑川上 ☎873・9469

市立テニスコート

〒574・0074 谷川2・9

個人開放

定 多数の場合は抽選
 料 各回1人300円
 申 市立テニスコート(当日受付)
 関市民体育館 ☎871・3201
 主催 Ⅱ(一財)大阪スポーツみどり財団

4月	午後1時～3時	午後3時～5時	午後5時～7時
3日・17日	C	C	B・C
10日・24日	B・C	B・C	B・C

※全て月曜日 ※B=Bコート、C=Cコート

ソフトテニス講習会

時 4月22日(土)午後1時～5時・5月4日(祝)午前9時～午後1時(参加時間自由) 関技術指導 関市内在住・在勤・在学者 料 一般300円、学生200円、小学生無料 関ラケット貸し出しあり

甲冑守屋 ☎871・5820

主催 Ⅱ大東市ソフトテニス連盟

市民テニス教室

時 5月6日～7月8日の毎週土曜日

記号の見方 関とき 関ところ 関内容 関講師 関出演 関対象 関定員 関費用 関無料 関持ち物 関整理券配布・チケット販売 関その他 関申し込み先 関問い合わせ先 関メールアドレス 関一時保育あり(原則有料、申込要) 詳細はお問い合わせください

広告

広告

広告の問い合わせは (株)ウィット ☎072-668-3275

大東市民体育大会 春の部

総合開会式：5月14日(日)午前9時30分 市民体育館

種目	とき	ところ
ゲートボールの部	5月13日(土)	中垣内浜公園南広場
バレーボールの部	女子：5月14日(日) 女子2部：5月28日(日) 男子：8月6日(日)	市民体育館
ソフトボールの部	5月14日(日)から	市内中学校ほか
ソフトテニスの部	男子：5月14日(日) 団体：5月21日(日) 女子：5月28日(日) 予備日：6月4日(日)	市立テニスコート
バスケットボールの部	5月21日(日)・6月3日(土)	市民体育館
グラウンド・ゴルフの部	5月21日(日)	大東中央公園
卓球の部	6月4日(日)	市民体育館
ソフトバレーボールの部	6月18日(日)	
バドミントンの部	7月16日(日)	

●参加資格＝4月1日時点で、市内在住・在勤・在学のアマチュア競技者 参加費など、詳しくは大会要項をご覧ください。大会要項・参加申込書は体育協会事務局とスポーツ振興課で配布。市・体育協会ホームページからもダウンロード可。大会中に発生した事故・傷害については、応急処置は運営者側で行いますが、以後の責任は負いません

●問い合わせ先 市民体育館内 事務局 ☎871・9376 ☎871・3202

①午前9時15分～11時②午前9時15分～10時③午前10時～11時(各計10回) 市内在住・在勤・在学者、連盟登録者で①一般(初級～上級)②小学1～3年生③小学4～6年生
 ①5千円②3千円 定各先着10人 入ラケット貸し出しあり。5月

6日にクラス分けあり
 4月27日までに、住所、氏名(ふりがな)、年齢(学年)、電話番号を書いて、大東市テニス連盟ホームページ
 岡松本 ☎869・3500
 主催 体育協会テニス連盟

歴史とスポーツふれあいセンター

〒574・0015 野崎3・6・1
 (来ふらり四条内)
 ☎876・7011 ☎876・7702

室内スポーツ盛合せ

4月1日(土)・16日(日)午後3時30分～5時30分 入バドミントン、卓球、ドッジボール、バスケット(シユートのみ) 小学生以上(小学生は保護者同伴要) 定各先着20人 中学生以上各500円、小学生各300円 室内靴 各道具貸し出しあり

サッカー

4月2日(日)、8日(土)、15日(土)、30日(日)午後6時30分～8時、25日(火)午後2時30分～4時③22日(土)午後6時30分～8時30分 ①フットサル②女性、子ども限定フットサル③7人制サッカー ①③中学生以上②女性および小学3～6年生 定①②各先着40人③先着28人 ①③各500円②各300円(初回参加無料) ①1人も参加可

グラウンド・ゴルフ

4月13日(木)・20日(木)午後1時～3時 中学生以上 各100円

チャレンジバスケットボール

4月23日(日)午後3時30分～5時30分 体育の授業感覚・運動不足解消 Waitai 40代表・矢追貫行さん 25歳以上(初心者、長期ブランクがある人) 定先着20人

500円 室内靴
 バスケットボール

4月29日(祝)午後3時30分～5時30分 中学生以上 定先着20人 500円 室内靴
 全て電話か来館

その他

東和薬品フラクタブドームプールの利用料金補助

指定の販売場所で購入すると、補助が受けられます。

また、年度初回購入時に登録をするため、利用する人の住所が確認できる運転免許証などを持参してください。

●販売場所 市民体育館 市内在住・在勤・在学者 大人400円、小人(4歳～中学生)200円 払い戻し不可
 市民体育館 ☎870・9106





募集



大東市人権擁護施策推進審議会の公募委員

部落差別解消推進法の施行や近年の状況変化に対応するため、大東市同和行政基本方針の改訂を予定しています。その検討を行う大東市人権擁護施策推進審議会で意見を述べ、提案していただける人を募集します。

- 任期Ⅱ改訂終了まで 原則20歳以上の市内在住・在勤・在学者で、他の審議会などの委員をしていない人
- 募集人数Ⅱ2人 報酬あり。レポートによる書類選考とし、結果は全ての応募者に通知

申請 4月21日(消印有効)までに郵送か持参で住所、氏名、年齢、電話番号と本市の同和問題に関する取り組みについて800字程度でまとめて人権室 ☎870・9063

放課後児童クラブ登録支援員

週4日(週2〜3日でも可) ●時間給Ⅱ有資格Ⅱ1080円、無資格Ⅱ1050円 ●面接・採用Ⅱ随時
 大東市社会福祉協議会 ☎886・3280

お風呂で元気事業の協力事業所

1人で入浴するのが不安な高齢者にバリアフリーの整った公衆浴場や施設のお風呂を開放していただける事業所を募集します。当事業は大東元気でまっせ体操と入浴サービスがセットになった市の委託事業です。

- 対象事業所Ⅱ入浴設備があり、大東元気でまっせ体操をするスペースを有している事業所 ●委託金Ⅱ1回開催につき2400円。参加者(65歳以上の市民で入浴に介助を必要としない人)がお風呂を利用すれば1人1回あたり290円(利用者1人あたりの上限月8回)
- ③ 申請 高齢支援グループ ☎870・0513

手話講習会(奉仕員養成講座)受講者

手話を学んでろう者(聞こえない人)とお話してみませんか。自己紹介やあいさつなどの簡単な手話から学びます。



申請 5月10日〜来年3月27日の毎週水曜日、昼の部Ⅱ午後1時30分〜3時30分、夜の部Ⅱ午後6時45分〜8時45分(全40回) 所 総合福祉センター
 市内在住・在勤・在学者(高校生以上。中学生は保護者同伴要) 定

記号の見方 ①とき ②ところ ③内容 ④講師 ⑤出演 ⑥対象 ⑦定員 ⑧費用 ⑨無料 ⑩持ち物 ⑪整理券配布・チケット販売 ⑫その他 ⑬申し込み先 ⑭問い合わせ先 ⑮メールアドレス ⑯メールアドレス ⑰時保育あり(原則有料、申込要、詳細はお問い合わせください)

各20人(初受講者優先) ¥3300円(テキスト代) ⑩おおむね1歳6か月〜就学前(定員あり、相談要)

申請 4月3日〜21日までに障害福祉課 ☎870・9630 FAX 873・3838

身体障害者補助犬使用者

盲導犬、介助犬、聴導犬の使用者を募集します。

●募集期間Ⅱ4月3日(月)〜5月12日(金)(必着) ⑩選考のうえ、使用者を決定

申請 府ホームページまたは市障害福祉課窓口で配布する申請書に必要事項を記入し、身体障害者手帳の写しを添えて、〒540・8570 大阪市中央区大手前2 自立支援課 社会参加支援グループ 身体障がい者補助犬担当 ☎06・6944・9176 FAX 06・6944・7215

大阪府要約筆記記者養成講座受講者

「特に専門性の高い要約筆記者を養成する講座を実施します。」

申請 6月10日〜12月2日の土曜日(全21回) 所 府立福祉情報コミュニケーションセンター ⑩手書きコース、パソコンコース ⑩府内在住・在勤・在学で、要約筆記者として活動する意思のある人 定12人 ⑩(テキスト代実費)

⑤5月9日(消印有効)までに、郵送、か府ホームページで〒537・0025 大阪市東成区中道1・3・59 大阪府立福祉情報コミュニケーションセンター3階(要約筆記) (特非) 大阪府中途失聴・難聴者協会 ⑩府民お問合せセンター ☎06・6910・8001

交通安全フォトコンテスト

交通安全を訴える写真を募集します。



過去の入賞作品

●応募資格Ⅱ 大東・四條畷市内在住・在勤・在学者およびその家族 ●募集期間Ⅱ8月25日(金)まで ⑩四條畷大東交通安全自動車協会 ☎871・7291



健康

無料で接種できる子宮頸がんワクチンの種類が増えました
 子宮頸がんワクチンは、子宮頸がんの原因となる、ヒトパピローマウイルスの感染を予防するものです。これまでの2種類のワクチン、サーバリックス(2価)、ガーダシル(4価)に加え、シルガード9(9価)も

手話コーナー

No. 69

今回のテーマ
対義語①

手話は見る言葉です。表情豊かに表現しましょう。皆さんも一緒に簡単な手話から始めてみませんか？



手話動画



動画もあるよ！

始まり(始まる)

両手の手のひらを前に向け、親指側をつけた両手を左右へ引き離す



終わり(終わる)

指を上に向けて、開いた両手を同時に下ろしながら5指を閉じる



※このイラストは右利きの人が表しやすい形で作成していますので、左利きの人は左右逆に表現いただいても構いません。

障害福祉課 ☎ 870・9630 ☎ 873・3838

無料で接種できるようになりまし
た。接種するワクチンの種類は、医
師に相談してください。
⑩ 妊親子(母子)健康手帳、健康保
険証 ⑪ 対象者・接種方法・実施医
療機関はホームページでご確認くだ
さい
☎ 閩地域保健課 ☎ 874・9500

**風しん抗体価の低い人に麻しん
風しんの予防接種費用を一部助成**

時来年3月31日まで ⑫ 麻しん風し
ん混合(MR)ワクチンのみ対象。実
施医療機関(健康カレンダー「予防
接種実施医療機関」参照)に予約の
上、接種してください ⑬ 接種日に

市に住民登録があり、風しん抗体検
査の結果が府の定める基準値を満た
しておらず、かつ次のいずれかに該
当する人①妊娠を希望する女性②①
の夫③妊婦の夫
※①②は、婚姻可能な年齢の人。妊
娠中は接種不可。女性は接種後2
か月間は妊娠を避けてください
④ 自己負担額・千円(公費助成は1
人1回限り) ● 接種日に必要なも
の⑤健康保険証・運転免許証など、
風しん抗体検査の結果用紙(必須)、
母子健康手帳⑥⑦の対象者のみ
☎ 閩地域保健課 ☎ 874・9500

健康情報ボックス

四條畷保健所

こころの健康相談 統合失調症、うつ病、依存症(アルコール、薬物、ギャンブルなど)などの精神的な病気、ひきこもりなど ☎878・2477 (予約制)	
結核・指定難病・小児慢性特定疾病などの相談 (予約制)	
HIV・梅毒 即日検査(無料)	第1・第3月曜日(祝日を除く) 午前9時30分~10時15分 (結果は即日、要確認検査の場合は1週間後) ※希望者には梅毒即日検査も実施
骨髄ドナー登録(無料) 【予約制】	第1・第3月曜日(祝日を除く) 午前9時30分
飲料水(井戸水)の検査(有料) 【一部予約制】	4月4日(火)・18日(火) 5月9日(火)・23日(火)
検便(腸内細菌)(有料)	6月6日(火)・20日(火)
検便(ぎょう虫卵)(有料) 【予約制】	午前9時30分~11時30分 詳しくは茨木保健所検査課 ☎072・620・6706
医療機関などに関する相談	☎878・1021 毎週月~金曜日(祝日を除く) 午前9時15分~午後0時15分・午後1時~4時

HIV・結核など(感染症) ☎878・1090
 肝炎・骨髄ドナー・指定難病など(母子・難病) ☎878・1042
 ※犬・猫のご相談は府動物愛護管理センター四條畷支所 ☎862・2170

歯科休日診療 診療時間 午前9時~正午

※変更になることがありますので、必ず事前に電話してから受診してください

4月2日(日)	山内歯科 四條畷市美田町1-3	☎877・5330
9日(日)	おくだ歯科医院 灰塚2-2-20	☎874・6480
16日(日)	のむら歯科 四條畷市岡山東1-8-2	☎862・1020
23日(日)	クリハシ歯科医院 深野5-22-10 サニーコート1階	☎872・4182
29日(祝)	向井歯科 四條畷市美田町7-10	☎862・0123
30日(日)	山田歯科 深野4-3-8	☎806・4182
5月3日(祝)	松井歯科医院 北楠の里町27-19 発光マンション2階	☎877・8211
4日(祝)	はんな歯科医院 平野屋1-1-1	☎889・2233
5日(祝)	川村歯科 四條畷市塚脇町5-12	☎878・6588



国民健康保険被保険者の皆さんへ
各種健診を開始します

健診名	対象者	費用	受診期間	備考
脳ドック (事前申請要)	申し込み時点で市国保に加入している30歳以上、受診時点で74歳以下の人	各1万2千円	申請日から3か月以内	4月14日から申し込み開始市国保保険証・特定健康診査受診券(40歳以上の人間ドック希望者のみ)を地域保健課窓口へ持参、ホームページから申請書などをダウンロードして郵送、電子申請
人間ドック (事前申請要)	同上	同上	同上	同上
特定健康診査	年度末で40歳以上、受診時点で74歳以下の市国保加入者	無料	受診券到着から来年3月31日	受診券に同封の医療機関に予約して受診

④40〜74歳の人は特定健康診査と人間ドックの両方受診はできません。受診券がない人は、お問い合わせください。受診後の事後申請・費用還付などはありません

岡地域保健課 ☎ 874・9500



電子申請

高齢者肺炎球菌の予防接種

①今年度に次の年齢となる人…
65・70・75・80・85・90・95・100歳

②接種日当日、満60歳以上65歳未満の人で、心臓・腎臓・呼吸器・ヒト免疫不全ウイルスによる機能に障害を有する身体障害者手帳1級所持者(過去に接種済みの人は対象外です) ③新型コロナウイルスの接種とは2週間以上空ける必要があります

●接種券②過去に接種した人を除いて①の人には接種券を4月中に送付します。②の人や転入などで接種券が手元にない場合は、お問い合わせください ●接種回数②1回 ●接種費用②2千円(生活保護世帯の人は免除。事前に生活福祉課で手続き要) ●接種方法②契約医療機関に予約し、接種券(水色)・健康保険証を持参

岡地域保健課 ☎ 874・9500

後期高齢者医療制度のお知らせ

健康診査

被保険者の皆さんに、「健康診査受診券」を4月下旬から5月上旬にかけて送付します。指定の医療機関で年度中に1回無料で受診できます。受診の際は、必ず事前に受診希望の医療機関へ、実施状況などをお問い合わせください。

④受診券、被保険者証 ⑤新たに75歳になる人には、誕生月の翌月に送付します

歯科健康診査

□腔機能の低下や肺炎などを予防するため、歯や歯肉の状態、□腔衛生状態などをチェックします。4月下旬から5月上旬にかけて「歯科健診のお知らせ」を送付します。指定の医療機関で年度中に1回無料で受診できます。受診の際は、必ず事前に受診希望の医療機関へ、実施状況などをお問い合わせください。

④被保険者証 ⑤義歯を使用中の人も受診可。新たに75歳になる人は、誕生月の翌月に送付します

健康診査・歯科健診の対象外となる人

①病院または診療所に6か月以上継続して入院中 ②特別養護老人ホーム、介護老人保健施設、養護老人ホーム、障害者支援施設などの施設に入所・入居中

人間ドック費用の一部助成

被保険者の皆さんに、各年度中(4月1日〜翌年3月31日) 1回の受診に対し、2万6千円を上限として費用の一部を助成します。

④人間ドックの領収書、検査結果通知書、被保険者証、□座情報の分かるもの

⑤大阪府後期高齢者医療広域連合給付課 ☎ 06・4790・2031

記号の見方 ①〜⑤ ①内容 ②講師 ③出演 ④対象 ⑤定員 ⑥費用 ⑦無料 ⑧持ち物 ⑨整理券配布・チケット販売 ⑩その他 ⑪申し込み先 ⑫問い合わせ先 ⑬メールアドレス ⑭一時保育あり(原則有料、申込要) 詳細はお問い合わせください

広告の問い合わせは (株)ウィット ☎072・668・3275

広告

広告

市公式LINEがさらに便利になってリニューアル！

vol.2

LINEを通じて、市から必要とする情報をピンポイントにお届けし、また、市民の皆さんからも市への連絡・情報発信が簡単に行えるように、大東市公式LINEをリニューアルしました。

リニューアル例 3 近くの施設を検索できます

くらしメニューの「施設検索」ボタンを押すと、近くの施設を検索できます。インターネット上のマップでは検索できない情報も！

例えば… AED設置施設、避難所・避難場所、広報誌配架場所、小型家電・電池などの拠点回収ボックス設置場所など



関広報広聴グループ ☎ 870・0403

ダイトンをさがせ！

表紙に隠れているダイトンを探して答えを応募しよう。正解者の中から抽選で5人にプレゼントが当たります！

3月号の隠れ場所

右上のコーヒーにダイトンの頭が映り込んでいるよ



今月もみんなの応募待ってるね♪



たくさんのご応募ありがとうございました。

4月号のダイトンをさがせ！

締め切り
4月27日(木)
(消印有効)

正解者にはゴーゴーコロッケ提供の「550円分商品引換券」をプレゼント！



ゴーゴーコロッケ
曙町3-25
☎ 800・5565



Instagram

事業者募集!!

正解者プレゼントをご提供いただける事業者を募集しています！詳しくは電話またはメールでお問い合わせください。

☎ 関秘書広報課 ☎ 870・0403 ✉ kohokocho@city.daito.lg.jp



◀応募フォームができて、応募しやすくなりました！（Cookie（クッキー）によるエラーが出た場合は、更新ボタンを押してください）応募は二次元コードのフォームから。はがきかメールの場合は住所・氏名（ふりがな）・年齢・電話番号、ダイトンが隠れている場所、広報誌の感想や広報誌に取り上げてほしいテーマなどを書いて〒574 - 8555 秘書広報課 ✉ kohokocho@city.daito.lg.jp 応募は1人1通。当選者の発表はプレゼントの発送をもって代えさせていただきます。「隠れダイトンの解答」は次月号に掲載します

広告

広告

広告の問い合わせは (株)ウィット ☎ 072・668・3275



南郷子育て支援センター のびっこ ☎FAX 872・0013



①のびのびひろば【自由あそび】
●利用時間=㉠午前9時45分～10時30分、10時45分～11時30分(未就園児のみ※土曜日は例外あり)
㉡午後1時30分～3時、3時15分～4時45分(45分間の滞在時間)●予約方法=インターネット:2週間前の午前9時～前日の午後5時

②わくわく教室

㉠4月6日(木)㉡13日(木)㉢27日(木)午前10時～10時30分 ㉣はさみ・のり・シールなどを使った知育あそび ㉤㉠1歳7か月～2歳6か月㉡10か月～1歳6か月㉢2歳7か月～未就園児 ㉥各5組

③りとみっく教室

㉠4月8日(土)㉡15日(土)㉢5月6日(土)午前11時～11時30分 ㉣専任講師による本格的なりとミック ㉤㉠1歳7か月～2歳6か月㉡2歳7か月以上㉢10か月～1歳6か月(いずれも在園児可) ㉥各5組

④ママのしゃべり場 ウキウキぱーく【連続教室】

㉠4月10日(月)、17日(月)、24日(月)午後3時15分～3時45分 ㉣気軽にしゃべって発散する場 ㉤1歳6か月まで ㉥5組

⑤のびっこイベント「こいのぼりのつどい」

㉠5月2日(火)午前10時～10時40分・11時～11時40分 ㉣こいのぼり制作、ペープサート他 ㉤未就園児まで ㉥各10組



「利用についてのお願い」
「各種講座予定表」
「各種予約」など

公式LINE



四条子育て支援センター ひよっこ ☎FAX 876・7510



①お話の会
㉠4月7日(金)・21日(金)午前10時30分～11時 ㉣絵本やお話 ㉥各5組



②大きくなったかな

㉠4月10日(月)㉡24日(月)午前10時～11時 ㉣発育計測と育児相談 ㉤㉠1歳まで㉡2歳以上 ㉥各5組 ㉦保健師が来ます



③キッズイングリッシュ

㉠4月18日(火)午前10時30分～11時 ㉡1歳6か月以上 ㉥5組



④プレイルームでおもちゃ遊び

●予約方法=利用日までに予約要(1回の電話で1週間に2回、1日1回まで)
●利用時間=午前9時20分～10時5分、10時35分～11時20分、午後1時～1時45分、3時～4時30分(30～45分の滞在時間とします) ㉦午前利用は未就園児優先。幼稚園・保育園児は電話でお問い合わせください。

㉣市内在住 ㉤甲全て午後1時～5時に電話で申込要



子育ての催しなどは、保護者同伴で参加してください。対象の記載のないものは、原則未就学児。費用の記載のないものは無料。※催しの日時は変更になる場合があります

キッズプラザ

☎874・8800 FAX 874・8844



①おさんぽキッズ
㉠4月7日(金)午前10時30分(雨天時は14日(金)) ㉣保育士と近くの公園まで散歩

②毎日のヘアセットを楽にするポイント講座

㉠4月18日(火)午前11時～11時30分 ㉣子どもの前髪カットやセットのコツを学ぶ ㉥5組

③救急講習会

㉠5月2日(火)午前10時～10時45分 ㉣水の事故のお話とAEDの使い方 ㉥5組



④遊びルームのご案内

㉠午前9時30分～10時15分、11時～11時45分、午後2時～2時45分、3時45分～4時30分



⑤インスタグラム開設中

アカウントは非公開。フォローしていただくと、メッセージを送ります。ご返信ください。



㉠①～④実施日の前週初めの平日から電話で申込要(午後1時～4時)



最新情報はホームページの「つつしん」「イベントカレンダー」をご覧ください

上記以外にも各種イベントがあります。詳しくはお問い合わせください。

広告

ネウボランドコーナー

ぺたぺたあーと お子さんの手形・足形でステキなアート作品を作ってみませんか

㉠4月24日(月)・25日(火)午前9時30分～10時30分、午前11時～正午、午後2時～3時 ㉡ネウボランドだいとう(すこやかセンター2階) ㉢市内在住の未就学児と保護者 ㉣各先着6組程度 ㉤A4サイズのクリアファイルなど(作品持ち帰り用)



㉥4月3日～7日午前10時～午後5時にネウボランドだいとう ☎874・2766

広告の問い合わせは (株)ウィット ☎072・668・3275

記号の見方 ㉠とき ㉡ところ ㉢内容 ㉣講師 ㉤対象 ㉥定員 ㉦費用 ㉧無料 ㉨持ち物 ㉩整理券配布・チケット販売
㊦その他 ㊧申し込み先 ㊨お問い合わせ先 ㊩メールアドレス ㊪一時保育あり(原則有料、申込要) 詳細はお問い合わせください

きしゃぼっぼ

☎ 875・8855 [灰塚5-13-6]

①1歳教室

☎ 4月6日(休)午前10時～正午 ②21日(金)午前10時30分～正午 ④音楽に合わせてふれあい遊び ⑥公園で親子で遊ぶ

②末広ぼっぼ広場

☎ 4月7日～28日の毎週金曜日午前10時～正午(雨天中止) ⑧末広公園(現地集合・解散) ⑩公園あそび

③0歳教室

☎ 4月13日(休)午前10時30分～正午 ⑫ペットボトルでガラガラおもちゃ作りと交流会

④プレパパ・プレママ

☎ 4月15日(土)午前10時30分～正午 ⑭助産師と妊産婦・経産婦の交流会

⑤親子で音楽あそび

☎ 4月17日(月)午前10時30分～正午 ⑮春の曲で音遊び、チョウの制作

☎ 全て申込要。詳しくはウェブサイトをご覧ください
※身長体重測定は随時行います



子どもたちが集う
楽しいイベントに
参加しませんか？



3歳までの
お友達が
いっぱい♪

ぼけっと

☎ 874・8038 [中垣内2-11-12]

①絵本の日

☎ 4月13日(休)・25日(火)
午前10時～11時45分



②プラバン作り

☎ 4月17日(月)～21日(金)午前10時～午後3時 ⑮50円

③お誕生会(エプロンシアター)

☎ 4月27日(休)午前10時30分 ⑯3組

④発育測定・絵本の日

☎ 5月8日(月)～12日(金)午前10時～午後3時



☎ 全て申込要

※通常利用も含め全て電話予約(午前9時30分～午後3時)が必要です

まんまいーよ

☎ 080・6228・1140 ☎ 874・8844

[深野3-28-3 アクティブ・スクウェア・大東2階]

①ベビーマッサージ

☎ 4月11日(火)午前10時30分

②こいのぼり制作

☎ 4月12日(水)・13日(木)

③公園で遊ぼう!

☎ 4月18日(火)午前10時～11時(雨天中止) ⑲大東中央公園 ちびっこ広場(現地集合・解散) ⑳体操や季節の遊び

④おひざで絵本

☎ 4月21日(金)午前11時 ㉑絵本の読み聞かせ ㉒たんぽぽ文庫

⑤おしゃべり広場

☎ 4月24日(月)午前10時30分 ㉓令和3年4月～9月生まれ

☎ ①②④⑤申込要

※毎月身体測定やお誕生会もあり
※通常利用も含めて電話予約が必要です
※毎月第3土曜日は開所しています

みどり

☎ 807・5466 [北条1-22-20]

①公園で遊ぼう

☎ 4月6日(休)・18日(火)午前10時～11時45分 ㉔北条公園(現地集合・解散)

②ママ'sパーティー

☎ 4月10日(月)午前10時

③英語遊び

☎ 4月19日(水)午前10時30分～11時 ㉕1歳6か月以上

④母の日製作

☎ 4月24日(月)～28日(金)午前10時

☎ ②③④申込要

※月末に身長体重を計測しています

※お誕生日会を毎月開催しています

※通常利用も含めて電話予約が必要です



MIDORI.OFFICIAL2008
▲Instagram

はぐくみひろば

☎ 803・8993 [諸福3-11-17]

①すまいるひろば(自由あそび)

●利用時間=1家庭につき45分間 ●予約方法=インターネット:2週間前の午前10時～前日の午後3時

②ベビーあーと

☎ 4月20日(休)・27日(休)午前10時～10時15分、10時30分～10時45分、11時～11時15分 ㉖11か月まで ㉗各1組

③くつきんぐらぶ

☎ 4月28日(金)午前10時～10時45分・11時～11時45分 ㉘1歳～未就園児 ㉙各2組



[利用についてのお願ひ]
[各種講座予定表]
[各種予約]など



保育所(園)に遊びにきませんか(4月) 🌸🌸🌸

親子で友達をいっぱい作って楽しく子育てしましょう。

保育所名	内容	開催日など	内容	開催日など
南郷保育所 ☎ 872・7327 園庭開放 月～金曜日 午後1時30分～3時	おはなし会(南郷公園)	11日(火)、12日(水)、18日(火)、19日(水)、25日(火)、26日(水)	体験保育	28日(金)3歳 ※要予約
	おはなし会(新田中央公園)	13日(木)、20日(木)、27日(木)		
野崎保育所 ☎ 876・5630 園庭開放 月～金曜日 午後1時30分～3時	青空保育(野崎中公園)	11日(火)	赤ちゃん広場	27日(木) ※要予約
	おはなし会(野崎中公園)	25日(火)		
北条こども園 ☎ 876・5237 園庭開放 月～金曜日 午後1時30分～3時	おはなし会(もりねき広場)	25日(火)	おはなし会(まなび北新横)	27日(木)
	赤ちゃんとママの時間	26日(水) ※要予約		

※今後の新型コロナウイルスの感染状況により、変更する場合があります。開催状況を各保育所(園)に確認してからご参加ください。育児相談は各保育所(園)へお問い合わせください

「人権のひろば」に対する「ご意見」ご感想は秘書広報課または、人権室までお寄せください。

10 人や国の不平等をなくそう

16 平和と公正をすべての人に

人権啓発ネットワーク大東が10周年を迎えました(前編)

活動内容

啓発・広報活動・研修会などの企画・参画

すべての人間は、生まれながらにして自由・平等であり、人間らしく生きる権利を持っています。これは、誰も侵すことのできない永久の権利であり、日本国憲法にも明記されています。

しかし、私たちの社会において、このような権利が十分に尊重されているといえるでしょうか。

急速に変化していく現代社会において、インターネット上に蔓延する誹謗中傷をはじめ、さまざまな人権侵害が起きています。

このように多様化する人権課題に対応するためには、私たち一人ひとりの人権意識を高めることが必要不可欠です。

人権啓発ネットワーク大東は市民による市民のための自主的な啓発組織として平成25年4月に設立されました。今年の4月で10周年を迎え、行政と協力しながら歩んできた道のりを振り返りつつ、これからも人権尊重のまちづくりに取り組んでいきます。

人権啓発活動を通して、著名人の講演やコンサートなどを通じてさまざまな人権問題に触れてもらうきっかけづくりを行っています。

1 憲法週間記念のつどいや人権パネル展、人権週間記念のつどい、ヒューマンコンサートなど

2 機関紙「ぬくもり」

人権に関するさまざまな記事や人権啓発イベントの紹介、人権推進に取り組む人や団体を紹介する記事などを掲載しています。取材・執筆・編集などは全て会員が行っています。

1



「人権パネル展」野崎まいり開催期間中の毎年5月1日～4日に野崎観音会館で開催



「憲法週間記念のつどい」毎年5月1日～7日の憲法週間を記念して、講演＆コンサートを開催。昨年はネットの誹謗中傷をなくしたいという木村響子さんの講演(今年の内容は34ページのおすすめイベントに掲載あり)

2



毎年12月4日～10日の「人権週間」に講演＆コンサートを開催。昨年は紛争地などを取材するフォトジャーナリスト安田菜津紀さんの講演と太鼓集団魁の公演

3フェイスブック

人権について考えるきっかけとなる記事や、コロナ禍でもほっとひと息つけるような、身の回りの出来事をコラムにして投稿しています。



4市民じんけん講座

「気づきからつながるあなたとわたし」さまざまなジャンルで活躍されている講師をお招きし、人権について学ぶ連続講座です。

5地域集会

各自治区との共催で人権啓発（DVDの上映と懇談など）、地域住民と人権問題について共に考え、学びます。

6親と子で考える平和のつどい

次代を担う子どもたちと一緒に平和の大切さ、命の尊さを考える機会として映画の上映会を開催しています。

7平和なまち絵画展

子どもたちが平和への思い・願いを込めて描いた絵画を展示します。

8市民会員交流フィールドワーク

人権問題にゆかりのある場所を訪ね、交流を図りながら人権について考えます。

6



映画『あした元気にな〜れ！
- 半分のさつまいも -』

7



昨年の受賞作品

8



日本初のハンセン病国立療養所である「国立療養所長島愛生園」(岡山県)を訪れました

会員募集

「このまちをより良くしたい。そのため何かをしたいけれど、何をしたいかわからない…」というあなた！人権が尊重される社会の実現に向けて、一緒に活動しませんか？

お互いの人権を認め合い、誰もが暮らしやすいまちには自然と人が集まり、地域の発展につながっていくのではないのでしょうか。

※入会方法など詳しくはホームページをご覧ください。

ホームページをご覧ください。

「ぬく」のバックナンバーも掲載しています



☆ヒューマンライター募集☆

市内で人権推進につながる取り組みを行う人や団体の取材をしていただける人を募集しています。

次号では
実際に人権啓発ネットワーク大東に参加し、活動している人の声をお聞きします。



甲園人権啓発ネットワーク大東事務局(大東市人権室内) ☎ 870・0441

☎ 872・22698 ✉ j_keihatsu@city.daito.lg.jp

消費生活センター だより

シリーズ

237

お試しのつもりが定期購入に。
解約料が高額なケースも！

相談概要

インターネットで、健康食品が500円という広告を見つけ、注文し商品が届いた。その3週間後に同じ商品と5千円の請求書が届き、定期購入であることに気づいた。販売業者に「定期購入であることを知らなかったので返品したい」と電話したところ、「2回目以降は5千円で4回購入が条件の定期コースになっている。返品は受け付けられない。返品する場合は、解約料1万円を支払う必要がある」と言われた。

アドバイス

定期購入であることや支払い総額や解約方法を小さく表記し、「初回はお試し無料」などの大きく目立つ文字で消費者をひきつけ、購入させる商法があります。消費者が気付かずに購入し、解約手続きを試みても電話が繋がらず困っているなどの相談が増えています。通信販売などでクーリング・オフはできず、販売事業者の返品特約に従うこととなります。購入する前に、利用規約の内容などを確認しましょう。また、解約の際に、販売事業者と電話などの連絡がつかない場合は、連絡した証拠となる電話やメールなどの記録を残しましょう。

不安に思ったときや分からないことがあれば消費生活センターにお問い合わせください。

消費生活センター ☎ 870・04492 (土・日曜日、祝日を除く)

しみんの掲示板

掲載方法と注意点

市民の皆さんからの原稿を基に掲載しています。
申込方法や掲載要件などはホームページをご覧ください。
申込方法や掲載要件などはホームページをご覧ください。

〒574-8555 秘書広報課 ☎870-0403
☎872-2291 ✉kohokocho@city.daito.lg.jp



原稿締め切り日

6月号:4月18日(火) 7月号:5月23日(火)

開催の有無については各お問い合わせ先へご確認ください。

水曜アトリエ 鉛筆画作品展

4月14日(金)〜18日(火)午前10時〜午後5時
(最終日は4時まで) 所アクロス 所鉛筆画の展示

岡くろかわ ☎090・91115・5017
だいたいと写楽「写真展」

4月20日(木)〜25日(火)午前10時〜午後6時
所アクロス 所会員各自が、それぞれの思いでつづった写真展

岡西里 ☎090・7102・5183
笑いヨガわっはっは大東市

4月22日(土)午後2時〜3時30分 所まなび北新 所簡単な笑いの体操とヨガ呼吸法を組み合わせた笑いヨガ ¥500円

岡松 ☎080・3036・0478
仏教と人権を考える講演会

4月22日(土)午後3時 所野崎人権文化セ

ンター 所生きるヒントを見つけませんか
岡竹内寛嗣さん ¥300円

主権 所仏教と人権を考える会
だいたいと写遊会「遊展」

4月27日(木)〜5月2日(火)午前10時〜午後5時(最終日は午後3時まで) 所アクロス

所1年間の集大成(写真展)
岡松原 ☎076・12228

野崎プロレス
5月4日(祝)午前11時〜午後4時 所アック

タイプ・スクウェア・大東 所今年で9年目!5月の野崎まいりに開催 所(椅子席は有料) 所車での来場は不可

岡山田 ☎080・5350・1380
市民茶会

5月21日(日)午前10時〜午後3時 所市民会館 所お抹茶を楽しみませんか? ¥500円 所椅子席あり

岡田中宗典 ☎872・1235

JAFSバザール 出店者・出演者募集
4月29日(祝)午前10時〜午後4時(雨天時は30日(日)に延期) 所JR住道駅前デッキ

所アジアの貧困を救済支援するためのフリーマーケットとライブ ¥1ブース(2.5坪×2.5坪)・・・2千円、1ステージ・・・2千円

4月15日までにファックスかメールで(公社)アジア協会アジア友の会 ☎06・644・0587

44・0587 ☎06・6444・058

1 ☎tanguchi@jafs.or.jp

野崎マジックサークル会員募集
第1火曜日午後2時 所野崎人権文化センター 所マジックの練習 ¥1回500円

岡佐野 ☎090・6379・1094

複音ハーモニカ教室
第1・3水曜日午後6時 所文化情報センター 所童謡や歌謡曲など楽しく練習して、吹いてみませんか ¥月3千円

岡梁木 ☎090・8655・6045
筆ペン・ボールペン教室
第2・4水曜日午前10時〜正午 所市民会館 ¥1か月2400円、教材費600円

岡木村 ☎090・3845・0816
ノルディック体操&ウォーク教室
時月・水・木・金曜日(時間は曜日による) 所アックタイプ・スクウェア・大東、福祉センターなど 所エクスサイズ、歩き方指導、2本のポールを使う新スポーツ

岡中 ☎090・8388・8099
少年柔道・剣道参加者募集中
岡剣道:毎週月・木曜日、柔道:毎週火・木曜日午後6時〜8時 所四條畷警察署

岡大東市・四條畷市在住の小学3年生〜中学生 ¥月千円
岡なわて少年柔剣道推進会事務局(四條畷警察署少年係) ☎075・1234
社交ダンス教室
所①毎週火曜日午後2時〜4時②毎週木曜日午後6時30分〜8時40分 所①総合福祉センター②住道北小学校体育館 所すてきな音楽を聴きながら踊りましょう! 所

①青柳昌代(元アマスタングレードA級)②岡村美保(JBDF公認教師) 所①60歳以上の市民②18歳以上の市内在住・在勤・在学者および関係者 ¥各入会金2千円、1か月2千円
岡①社交ダンス睦会・米澤 ☎872・7954②大東市ボールルームダンスクラブ・小林 ☎090・3620・7347
前結び着付けクラブ
所毎週水・土曜日午前10時〜11時30分 所

市民会館 所ひもを使わず着崩れにくい着物の着方と、帯を楽に前で結ぶ練習 ¥1回500円(全6回)

岡松尾 ☎080・9751・0790
大東市柔道教室
毎週水曜日午後6時45分〜9時、毎週土曜日午後3時〜6時 所市民体育館 所基礎から指導。初心者歓迎。見学・体験可

所小学生・社会人 ¥月2千円
岡濱本 ☎090・3033・7402
主権 所大東市柔道連盟

楽しい音楽エクササイズ・ゆったりバレエ
所①毎週木曜日午前10時〜正午、正午〜午後1時②毎週土曜日午後6時〜8時 所①まなび南郷②サティホール 所バレエの動きを通して、美しい姿勢を楽しく学びます ¥各500円

岡岡ジュエルズバレエ ☎080・6178・3114
OTJラグビースクール
毎週日曜日午前9時30分〜11時30分 所大阪桐蔭高校人工芝グラウンド 所ラグビーを楽しむスクール 所幼児〜中学生 ¥年間1万8千円

岡岡田川 ☎066・3690

金額の記載のないものは無料
印のマークのあるものは事前申込(予約)要

金額の記載のないものは無料
印のマークのあるものは事前申込(予約)要

金額の記載のないものは無料
印のマークのあるものは事前申込(予約)要

金額の記載のないものは無料
印のマークのあるものは事前申込(予約)要

金額の記載のないものは無料
印のマークのあるものは事前申込(予約)要

金額の記載のないものは無料
印のマークのあるものは事前申込(予約)要

金額の記載のないものは無料
印のマークのあるものは事前申込(予約)要

金額の記載のないものは無料
印のマークのあるものは事前申込(予約)要

金額の記載のないものは無料
印のマークのあるものは事前申込(予約)要

金額の記載のないものは無料
印のマークのあるものは事前申込(予約)要

金額の記載のないものは無料
印のマークのあるものは事前申込(予約)要

金額の記載のないものは無料
印のマークのあるものは事前申込(予約)要

金額の記載のないものは無料
印のマークのあるものは事前申込(予約)要



4月29日(祝)

午後2時～4時(30分前開場)
市民会館(キラリエホール)

キラリエ映画観賞会

「最高の人生の見つけ方」

吉永小百合、天海祐希 定150人 料100円
市民会館1階事務所
市民会館 ☎871・0001

©2019「最高の人生の見つけ方」製作委員会



5月12日(金)

午後6時30分(30分前開場予定)
サーティホール(大ホール)

憲法週間記念のつどい

無料

(入場整理券要)

第1部：前田和男監督の講演会～映画「破戒」と映画監督が出会った人権～
第2部：映画「破戒」上映会

定千人

4月12日から人権室、総合文化センター事務所、アクロス、まなび北新、市民体育館、北条人権文化センター、野崎人権文化センター、諸福老人福祉センター、来ぶらり南郷

他要約筆記・手話通訳あり

人権啓発ネットワーク大東事務局(人権室) ☎870・0441 FAX872・2268



©全国水平社創立100周年記念映画製作委員会



6月24日(土)

午後4時(30分前開場)
サーティホール(大ホール)

加藤登紀子コンサート2023 ～百万本のバラ物語～

●ゲスト=栗山龍太さん 定千人(全席指定席)
●チケット料金=前売り：S席5千円、A席4千円、学生席千円

※障害者は500円割引 ※当日は500円増

4月10日午前9時からサーティホール、午前10時からチケットサンライズ

☎0570・07・7020

他未就学児不可

問電話、ファクス、メールでサーティホール ☎873・0030 FAX 873・0119 ✉toiawase@astem-co.co.jp



編集後記

今月の特集は施政方針です。施政方針とは今年度の市政運営の基本的な考え方や施策を記したもので、少し難しく感じられる人もいると思います、その中から子育てに関するものをピックアップする構成にしてみました、いかがでしょうか。

表紙は大東市で子育てする明るい未来をイメージして、元気な女の子とお母さんにモデルになってもらいました。撮影の合間に走り回る姿やぬいぐるみで遊ぶ様子がとてもかわいらしかったです。

(杖)

笑顔もかわいい女の子▶



人のうごき 令和5年2月末現在(前月比) 人口：117,090人(-61人) 世帯数：57,654世帯(+8世帯)

GOGO ダイトン 探検隊

第133回

サーティホール 大階段のリニューアル

皆さんに大東市のことを知ってもらうため、市のマスコットキャラクターのダイトンが市内のさまざまな場所や催しを訪ねて、その魅力をご紹介します。



本物のダイトンはどこかな？



サーティホールの正面階段に描かれているダイトンのイラスト、みんな知ってる？落語をするダイトン、お琴をひくダイトンなど全部で12体が描かれているよ！ぜひ、お気に入りのダイトンを見つけて来てね♪

ダイトンと握手をしているように撮れるスポット



優しいお兄さんたちと一緒にポーズ♪



お散歩中のご家族と記念写真♪



大東市公式Instagram
でも情報発信中!!

はじめまして



おおつか
大塚 もあちゃん
令和4年4月生まれ

元気いっぱい！
すくすく育てね♡



よしの まなと
吉野 愛翔ちゃん(左)
平成30年3月生まれ

りあな
凛愛奈ちゃん(右)
令和4年2月生まれ

ばばとままとお兄ちゃんの
宝物♡大好きだよ♡



ささき ふみの
佐々木 文乃ちゃん
令和3年5月生まれ

元気すぎる？
いえいえこの調子！
健やかに育てね。



あしづか あゆか
芦塚 亜優香ちゃん(右)
令和3年6月生まれ

あゆと
亜優飛ちゃん(左)
令和4年10月生まれ

これからも元気に
健康で大きくなってね♡



応募先

〒574-8555 秘書広報課
☒ kohokocho@city.daito.lg.jp

印写真を同封の上、名前(子どもと応募者、子どもはふりがなも)、生年月日、一言(25字以内)、住所、電話番号を書いて、郵送、メールか持参 ※原則3歳以下の子どもを対象としますが、同時掲載のきょうだいの年齢は問いません。写真は原則返却いたしません



この印刷物は、印刷用の紙へリサイクルできます。ホチキスの針をはずしてリサイクルへ

English
Other languages



市公式
LINE



市公式
Facebook



市公式
ちゃんねる

