

◆交付申請に必要な書類

チェック欄	書類	留意事項
<input type="checkbox"/>	【様式第1号】交付申込書	
<input type="checkbox"/>	【様式第2号】調査の同意書兼誓約書	・補助対象者の要件確認 ・市が調査することを承認
<input type="checkbox"/>	交付申請者・申請者の親・申請者の配偶者の親の戸籍謄本等	・交付申請者が現住宅地の所有者ではない場合、所有者又は所有者の配偶者の2親等以内の直系親族であることを確認 ・隣接地・隣接地上の建物が2親等以内の直系親族所有でないことを確認
<input type="checkbox"/>	交付申請者と現住宅地の所有者との関係が分かる書類（戸籍謄本等）	・交付申請者と現住宅地の所有者が同一である場合は除く
<input type="checkbox"/>	現住宅地および隣接地の公図	・位置を確認
<input type="checkbox"/>	現住宅地の登記事項証明書	・所有を確認 ※建物がある場合は建物分も ※複数の筆がある場合、すべての筆分
<input type="checkbox"/>	現住宅地と隣接地の隣接部が2m以上であることが分かる現況写真	・スケールなどを置いて全体が分かるような写真 ※現住宅地と隣接地が映るように撮影
<input type="checkbox"/>	補助対象費に係る請求書、明細書または支払額を証する領収書の写し	・支払い額の確認
<input type="checkbox"/>	〈売買後〉売買契約書の写し及び登記事項証明書（全部事項証明書） ※登記事項証明書は移転登記の際に本人が取得するケースが多いので、その写しを提出。	・売買契約の確認 ※複数の筆がある場合、すべての筆分 ※建物がある場合は、建物分も
<input type="checkbox"/>	納税証明書	・前1年間の固定資産税・都市計画税の滞納がないか。
<input type="checkbox"/>	測量・明示費用を請求される場合は、地積測量図、境界明示図書	・測量・明示の実施の確認

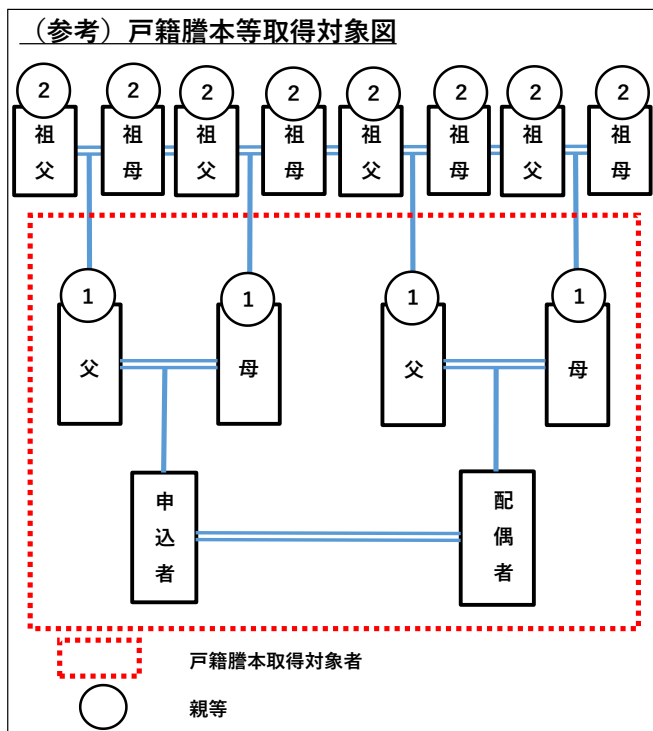

補助対象経費	測量および明示費用
	登記費用
	不動産取得に係る仲介手数料
	不動産取得費用